



AJUNTAMENT DE DEIÀ
ILLES BALEARS

ACTA DE SESSIÓ PLENÀRIA ORDINÀRIA DE DIA 2 DE GENER DE 2015.

A la Casa Consistorial de la Vila de Deià, a 2 de gener de 2015, essent les 9:30 hores, es reuneix l'Ajuntament en Ple a l'objecte de celebrar sessió pública ordinària en primera convocatòria baix la Presidència de la Sra. Batlessa Magdalena López Vallespir, i l'assistència dels Srs. Regidors citats prèviament en forma, que es diran a continuació: Sr. Francisco Arbona Alba (P.P), Sr. Javier Deyá Caamaño, Sr. Lluís Apesteguía Ripoll (Agrupació DEIA) i la Sra. Cristina López Martí (Agrupació Deià), assistits per la Secretària- interventora de la Corporació: Sra. Margarita Marqués Moyá.

Excusen la seva assistència: Sr. Jaime Mariano Vives (P.P.) i Sra. Francisca Deyá Ferriol (Agrupació DEIA).

Declarada oberta la sessió es passa a tractar els assumptes inclosos a l'ordre del dia:

1- APROVACIÓ DE L'ESBORRANY DE L'ACTA DE LA SESSIÓ PLENÀRIA ORDINÀRIA DE DIA 14 DE NOVENBRE DE 2014 I DE LA SESSIÓ PLENÀRIA EXTRAORDINÀRIA DE DIA 5 DE DESEMBRE DE 2014.

Es dona compte de l'acta remesa de la sessió del Ple ordinari de dia 5 de setembre. Queda aprovada per unanimitat.

A continuació es dona compte de l'esborrany de l'acta de 5 de desembre, relativa a a l'aprovació inicial del Pressupost municipal, quedant aprovada per unanimitat dels presents.

2- RESOLUCIONS DE BATLIA.

La Corporació es dóna per assabentada de les resolucions de Batlia.



AJUNTAMENT DE DEIÀ
ILLES BALEARS

3- COMUNICATS DE BATLIA.

La Sra. Batlessa dona compte de la signatura de dos convenis que es transcriuen a continuació:

A- CONVENI ENTRE L'AJUNTAMENT DE DEIÀ I L'ENTITAT "DSR DENTISTAS SOBRE RUEDAS" PER A L'ASSISTÈNCIA BUCODENTAL SOLIDÀRIA A PERSONES AMB MANCANÇA DE RECURSOS

A Deià, 5 de desembre de 2014.

L'Ajuntament de Deià té entre les seves competències l'avaluació i informació de situacions de necessitats socials i l'atenció a persones en situació o risc d'exclusió social.

L'entitat "DSR Dentistas Sobre Ruedas" (en endavant, DSR) és una organització sense ànim de lucre que té entre les seves finalitats estatutàries organitzar i impulsar projectes per millorar la salut bucodental de persones que no disposen dels recursos suficients.

En aquest sentit, l'assistència bucodental garantida per la Seguretat Social no assoleix els tractaments necessaris per a una salut bucodental amb garanties, per la qual cosa les persones que no disposen dels recursos econòmics necessaris per poder acudir de forma regular a l'assistència privada viuen amb un evident risc de patologies bucodentals greus.

L'entitat DSR disposa de la Clínica Dental Solidària " Coloma Vidal" (en endavant, la Clínica), que té per finalitat precisament l'atenció bucodental solidària de persones residents a l'illa de Mallorca que no disposen dels recursos econòmics necessaris per acudir de forma regular a l'assistència privada.

Per tot això, l'Ajuntament de Deià, representat en aquest acte per la Sra. Magdalena López Vallespir, en qualitat de Batlessa, i l'entitat DSR, representada en aquest acte pel Sr. Alfonso Jaume Campomar, en qualitat de president, acorden la signatura del present Conveni, el qual es registrarà per les següents



AJUNTAMENT DE DEIÀ
ILLES BALEARS

CLÀUSULES

PRIMERA.

L'Àrea de Serveis Socials de l'Ajuntament de Deià seleccionarà les persones que, segons el seu criteri, no disposen dels recursos econòmics necessaris per a una mínima atenció bucodental regular per part de l'assistència privada.

L'Àrea de Serveis Socials concertarà la primera cita entre la persona pacient i la Clínica Dental "Coloma Vidal", amb la finalitat que des d'aquesta Clínica se li pugui donar l'assistència bucodental necessària. A partir de la segona cita i en endavant, aquestes seran concertades directament entre la Clínica i la persona pacient.

SEGONA.

Els preus de l'assistència bucodental que es prestarà a la Clínica seran els següents:

- 10 euros per cada visita de la persona pacient.
- Si la persona pacient necessita una pròtesi, la Clínica elaborarà i li lliurarà un pressupost previ, que oscil·larà entre 150 i 250 euros cada una.

Aquests preus podran ser variats per l'entitat DSR en cas de necessitat i sempre de forma motivada. Aquesta variació no implicarà la necessitat de modificar els termes del present Conveni. No obstant, l'entitat DSR comunicarà per escrit la variació a l'Ajuntament de Deià de forma prèvia a la seva aplicació, explicant de forma detallada el motius que fan necessari el canvi.

TERCERA.

Els preus esmentats en la clàusula anterior seran pagats per les persones pacients en la recepció de la Clínica en el moment de realitzar cada visita.

QUARTA.

L'entitat DSR podrà, de forma justificada i prèvia comunicació a l'Ajuntament de Deià, excloure del programa d'assistència bucodental a les persones pacients que incorrin en els següents fets:

- Falta d'assistència a la cita concertada sense avisar prèviament i de manera injustificada.
- Incompliment de las pautes d'higiene assenyalades.
- Comportament física o verbalment agressiu amb el personal de la Clínica.



AJUNTAMENT DE DEIÀ
ILLES BALEARS

CINQUENA.

El present Conveni serà d'aplicació des de la data de la seva signatura i desplegarà els seus efectes de forma indefinida, fins que qualsevol de les parts signants manifesti a l'altra, per escrit i amb una antelació mínima de 3 mesos, la seva voluntat de donar-lo per acabat.

I, perquè així consti, es signa el present conveni, per duplicat exemplar, en la data que figura a l'encapçalament.

*La Batlessa
de l'Ajuntament de Deià*

*El president de "DSR Dentistas
Sobre Ruedas"*

Sra. Magdalena López Vallespir

Sr. Alfonso Jaume Campomar

*En don fe,
La secretària de l'Ajuntament de Deià*

Sra. Margarita Marqués Moyá

B- CONVENI DE COL·LABORACIÓ ENTRE EL CONSELL DE MALLORCA I L'AJUNTAMENT DE DEIÀ PER IMPLANTAR UN REGISTRE ÚNIC D'ENTRADA DE DOCUMENTS.

Palma, dia 1 de desembre de 2014

REUNITS

D'una part, la senyora Maria Salom Coll, presidenta del Consell de Mallorca, que actua en nom i representació d'aquesta institució, d'acord amb el que preveu l'article 20.1 del vigent Reglament orgànic del Consell de Mallorca i l'article 9.2, lletra q) de la Llei 8/2000, de 27 d'octubre, de consells insulars.

I, de l'altra, la senyora Magdalena López Vallespir, Batlessa de l'ajuntament de Deià, que actua en nom i representació de l'esmentat Ajuntament de Deià d'acord amb el que preveu l'article 21.1, lletra b), de la Llei 7/1985, de 2 d'abril, reguladora de les bases del règim local.



AJUNTAMENT DE DEIÀ
ILLES BALEARS

Ambdues parts es reconeixen mútuament la capacitat jurídica i d'obrar plena, i

MANIFESTEN

1. Que hi ha un interès comú de facilitar que els ciutadans del municipi de Deià presentin documents davant del Consell de Mallorca.

2. Que, per això, ambdues parts pretenen que, a l'hora de presentar una sol·licitud, escrit o comunicació adreçat al Consell de Mallorca es pugui fer en el registre d'entrada de documents de l'Ajuntament de Deià.

3. Que l'article 38. 4, lletra b) de la Llei 30/1992, de 26 de novembre, de règim jurídic de les administracions públiques i del procediment administratiu comú disposa:

«4. Les sol·licituds, els escrits i les comunicacions que els ciutadans dirigeixin als òrgans de les administracions públiques es poden presentar: [...]

»b) Als registres de qualsevol òrgan administratiu, que pertanyi a l'Administració General de l'Estat, a la de qualsevol Administració de les Comunitats Autònomes, a la de qualsevol administració de les diputacions provincials, cabildos i consells insulars, als ajuntaments dels municipis a què es refereix l'article 121 de la Llei 7/1985, de 2 d'abril, reguladora de les bases del règim local, o a la de la resta de les entitats que integren l'Administració local si, en aquest darrer cas, s'ha subscrit el conveni corresponent.»

I, per subscriure el conveni establert en aquest precepte entre l'Ajuntament de Deià i el Consell de Mallorca, totes dues parts

ACORDEN

1. L'Ajuntament de Deià es compromet a:

a) Admetre en els seus registres d'entrada de documents qualsevol sol·licitud, escrit o comunicació adreçat als òrgans de l'administració del Consell de Mallorca o a les entitats vinculades o dependents d'aquest, amb independència de la seva localització territorial.



AJUNTAMENT DE DEIÀ
ILLES BALEARS

b) Deixar constància en els seus registres de l'entrada de les sol·licituds, els escrits i les comunicacions, amb la indicació en els assentaments del seu número, l'epígraf expressiu de la seva naturalesa, la data d'entrada, la data i l'hora de presentació, la persona interessada o l'òrgan administratiu remitent, la persona o l'òrgan administratiu al qual s'adreça, així com una referència al contingut de la sol·licitud, de l'escrit o de la comunicació que es registra. En aquests documents, s'hi ha de fer constar un segell que digui «D'acord amb l'article 38.4.b de la Llei 30/1992, de 26 de novembre» amb la impressió en color negre. Així mateix, ha de fer les tasques d'expedició de rebuts de presentació de documents, i segellat i acarament de còpies.

c) Remetre immediatament els documents, una vegada registrats i, en qualsevol cas, dintre dels tres dies següents als de la recepció, directament als òrgans o les entitats destinatàries. L'esmentada remissió s'ha d'efectuar pels mitjans més adequats perquè la recepció es faci al més aviat possible.

2. El Consell de Mallorca es compromet a:

a) Proporcionar informació a l'Ajuntament de Deià sobre els òrgans que integren l'administració del Consell de Mallorca, així com de les seves entitats vinculades o dependents, i també d'actualitzar aquesta informació periòdicament.

b) Facilitar a la ciutadania la informació adient sobre l'existència dels registres d'entrada de l'Ajuntament de Deià per presentar documents al Consell de Mallorca i a les seves entitats vinculades o dependents.

c) Prestar assistència tècnica i col·laboració sobre l'organització i la informatització dels registres de l'Ajuntament de Deià.

3. La data d'entrada en els registres de l'Ajuntament de Deià de les sol·licituds, els escrits o les comunicacions adreçats als òrgans de l'administració del Consell de Mallorca o a les entitats vinculades o dependents d'aquest és vàlida a l'efecte del compliment de terminis de les persones o les administracions interessades, i té els mateixos efectes que si s'ha presentat en els registres d'entrada de documents del Consell de Mallorca.

4. Aquest conveni té naturalesa administrativa i les qüestions litigioses que poden sorgir de la seva interpretació i aplicació queden subjectes als jutjats i els tribunals contenciosos administratius de Palma.



AJUNTAMENT DE DEIÀ
ILLES BALEARS

5. *Aquest conveni té una durada de dos anys des de la data de la firma, termini que és automàticament prorrogable per altres dos anys, excepte si alguna de les parts el denuncia expressament amb una antelació mínima d'un mes a la data de l'extinció.*

També es pot extingir per l'acord mutu entre les parts, així com per la decisió unilateral d'una d'aquestes si l'altra part incompleix greument les obligacions que ha assumit.

6. *Tant la formalització del conveni com qualsevol dels supòsits de l'extinció s'han de publicar en el Butlletí Oficial de les Illes Balears.*

*La presidenta del Consell
de Mallorca*

*La Batlessa presidenta de l'Ajuntament
de Deià*

Maria Salom Coll

Magdalena López Vallespir

4-RENOVACIÓ CÀRRECS JUTGE DE PAU I JUTGE DE PAU SUBSTITUT.

Atès que és a punt de finalitzar el període de quatre anys d'exercici dels càrrecs pels quals van ser nomenats els actuals Jutge de Paz i Jutge de Paz Substitut, D. Antonio Miguel Coll Salas i D. Bartolomé Coll Jiménez respectivament, s'ha iniciat l'oportú expedient de renovació d'aquests càrrecs, havent-se rebut dues sol·licituds.

Una vegada comprovat que els candidats reuneixen els requisits necessaris, es proposen els següents candidats, per a la seva aprovació per el Ple:

- Antonio Miguel Coll Salas, com a Jutge de Pau.
- Bartolomé Coll Jiménez, com a Jutge de Pau Substitut.

Sotmesa a votació l'elecció de D. Antonio Miguel Coll Salas com a Jutge de Pau, és aprovada per unanimitat.

A continuació i sotmesa a votació l'elecció de D. Bartolomé Coll Jiménez com a Jutge de Pau, és aprovada per unanimitat.



AJUNTAMENT DE DEIÀ
ILLES BALEARS

El Ple per majoria absoluta **ACORDA**:

PRIMER- Elegir al Sr. Antonio Miguel Coll Salas, com a Jutge de Pau.

SEGON- Elegir al Sr. Bartolomé Coll Jiménez, com a Jutge de Pau Substitut.

TERCER- Remetre l'acord adoptat al Sr. Jutge Degà de Primera Instància i Instrucció, per a la seva elevació a la Sala de Govern del Tribunal Superior de Justícia.

4- APROVACIÓ INICIAL DE L'ORDENANÇA REGULADORA DEL RENOU I LES VIBRACIONS DEL TERME MUNICIPAL DE DEIÀ.

Vista la necessitat de regular el tema del soroll i la contaminació acústica en el municipi de Deià, es proposa la aprovació per el Ple, de l'Ordenança modelo proposta per la Felib si bé adaptada a les necessitats del nostre municipi. Així doncs, s'ha modificat l'article 23, referent als horaris de sorolls i les restriccions proposades per al període estival.

El text proposat és el que es transcriu a continuació:

ORDENANÇA REGULADORA DEL RENOU I LES VIBRACIONS DE DEIÀ

Capítol I

Objecte i àmbit d'aplicació

Article 1

Objecte

Aquesta Ordenança té per objecte, dins les competències de l'Ajuntament de Deià, regular les mesures i els instruments necessaris per prevenir i corregir la contaminació acústica en el terme municipal, a fi d'evitar i reduir els danys que pugui ocasionar a les persones, els béns o el medi ambient.

Article 2

Àmbit d'aplicació

Estan sotmesos a aquesta Ordenança les instal·lacions, les màquines, els projectes de construcció, les relacions de veïnat, els comportaments ciutadans a l'interior i l'exterior dels edificis, les activitats de caràcter públic o privat i, en general, els emissors acústics independentment de qui en sigui el titular, el promotor o el responsable, tant si és una persona física com jurídica, pública o privada, en un lloc públic o privat, obert o tancat, dins el nostre terme municipal, susceptibles de generar contaminació acústica per renou o vibracions.



AJUNTAMENT DE DEIÀ
ILLES BALEARS

Queden exclosos de l'àmbit d'aplicació d'aquesta Ordenança:

Les infraestructures portuàries i aeroportuàries i els eixos viaris i ferroviaris de competència estatal o autonòmica.

Les activitats i infraestructures militars, que es regeixen per la normativa específica pròpia.

Els renous que generin embarcacions de qualsevol classe o activitats en les aigües que limiten amb la costa, el control de les quals es reserva a l'autoritat estatal competent.

El renou procedent de veus d'infants.

Article 3

Acció pública

Les persones físiques o jurídiques poden denunciar davant l'Ajuntament de Deià qualsevol actuació pública o privada de les que esmenta l'article anterior que causi molèsties, risc o dany per a les persones o els béns de qualsevol naturalesa de manera que incompleixi les normes de protecció acústica que estableix aquesta Ordenança.

Article 4

Competències

1. Les prescripcions d'aquesta Ordenança són de compliment obligat i directe exigible en qualsevol tipus d'espectacles, construccions, demolicions, obres, instal·lacions fixes o temporals i qualsevol altra activitat que prevegin les normes d'ús urbanístic, com també per a ampliacions o reformes que es projectin o executin.

També n'és exigible el compliment respecte del comportaments dels veïnats o usuaris de la via pública, sense perjudici dels drets fonamentals que preveu la Constitució espanyola.

2. Les competències municipals que preveu aquesta Ordenança poden ser exercides per la Batllia, la Regidoria delegada o qualsevol òrgan o àrea que es pugui crear per assolir millor els objectius que es persegueixen.

3. Dins del marc de les competències municipals, i amb la finalitat que es compleixi aquesta Ordenança, qualsevol d'aquests òrgans pot adoptar les mesures cautelars, correctores o reparadores necessàries, ordenar totes les inspeccions que cregui convenientes i aplicar les sancions que preveuen aquesta Ordenança o una altra norma específica aplicable.



AJUNTAMENT DE DEIÀ
ILLES BALEARS

Article 5

Definicions i índexs acústics

A l'efecte d'aquesta Ordenança, s'entén per:

Activitat: conjunt d'operacions o treballs de caràcter industrial, comercial, professional o de serveis, que s'exerceix en un centre, local, espai delimitat o establiment.

Aïllament acústic: capacitat d'un element constructiu o tancament de no transmetre el so. Generalment, el grau d'aïllament acústic s'avalua comparant la relació entre les energies sonores a ambdós costats de l'element.

Àrea acústica: àmbit territorial, delimitat per l'Administració competent, que presenta el mateix objectiu de qualitat acústica.

Àrea urbanitzada: superfície del territori que compleix els requisits que estableix la legislació urbanística aplicable per ser classificada com a sòl urbà o urbanitzat, i que està integrada, de manera legal i efectiva, en la xarxa de dotacions i serveis propis dels nuclis de població. S'entén que és així quan les parcel·les, estiguin edificades o no, disposen de les dotacions i els serveis que requereix la legislació urbanística o poden arribar a disposar-ne sense més obres que les de connexió a les instal·lacions en funcionament.

Àrea urbanitzada existent: superfície del territori que era àrea urbanitzada abans de l'entrada en vigor del Reial decret 1367/2007, de 19 d'octubre, que desplega la Llei 37/2003, de 17 de novembre, del soroll, pel que fa a la zonificació acústica, els objectius de qualitat i les emissions acústiques.

Avaluació acústica: resultat d'aplicar qualsevol mètode reglat dels que recull la Llei 37/2003, o els reglaments que la despleguen, inclosa aquesta Ordenança, que permet calcular, predir, preveure o mesurar la qualitat acústica i els efectes de la contaminació acústica.

Ciclomotor: vehicle que defineix com a ciclomotor el Reial decret legislatiu 339/1990, de 2 de març, pel qual s'aprova el text articulat de la Llei sobre el trànsit, circulació de vehicles de motor i seguretat viària: vehicle de dues rodes i una sola plaça amb motor tèrmic de cilindrada no superior a 50 centímetres cúbics, o amb motor elèctric de potència no superior a 1.000 watts i la velocitat del qual no excedeix els límits determinats reglamentàriament.

Contaminació acústica: presència a l'ambient de renous o de vibracions, sigui quin sigui l'emissor acústic que els origina, que provoquen molèstia, risc o dany per a les persones, per al desenvolupament de les seves activitats o per als béns de qualsevol naturalesa, o que causen efectes significatius sobre el medi ambient.

Contigüïtat: situació que es dóna en la transmissió del renou, quan l'emissor i el receptor comparteixen murs i el renou es transmet únicament i exclusivament de manera estructural.



AJUNTAMENT DE DEIÀ
ILLES BALEARS

Efectes nocius: efectes negatius sobre la salut humana o el medi ambient.

Emissor acústic: qualsevol infraestructura, equip, màquina, activitat o comportament que genera contaminació acústica. També es denomina font sonora o font de renou o vibracions.

Índex de renou o acústic: magnitud física que expressa la contaminació acústica i que té relació amb els efectes nocius que produeix.

Índex de vibració: magnitud física que expressa la vibració i que té relació amb els efectes nocius que produeix.

Limitador enregistrator sonomètric: aparell destinat a controlar el renou emès pels mitjans de reproducció sonora i enregistrar els episodis de superació dels valors límit d'immissió de renou que estableix aquesta Ordenança.

Mapa de renou: representació gràfica dels nivells significatius de renou ambiental en un determinat territori obtinguts mesurant un conjunt de punts representatius en períodes diferents.

Nivell d'emissió: nivell sonor en un lloc determinat originat per un emissor acústic que funciona en el mateix emplaçament.

Nivell d'immissió: nivell sonor en un lloc determinat originat per un emissor acústic ubicat en un altre emplaçament. També s'anomena nivell de recepció.

Objectiu de qualitat acústica: conjunt de requisits que han de complir les característiques acústiques d'un espai determinat en un moment concret, avaluat en funció dels índexs acústics que li siguin aplicables.

Pla d'acció acústica: pla en què s'especifiquen les actuacions per solucionar les qüestions relatives al renou i als seus efectes, que pot incloure la reducció del renou, si és necessari.

Qualitat acústica: grau d'adequació de les característiques acústiques d'un espai a les activitats que s'hi duen a terme.

Renou: senyal sonor que molesta o incomoda els éssers humans, o que els produeix o té l'efecte de produir-los un resultat psicològic o fisiològic advers.

Renou ambiental: conjunt de senyals sonors procedents de diverses fonts, expressat en termes de nivell de pressió sonora, en un emplaçament i en un temps concret.

Sistema bitonal: sistema de funcionament d'un dispositiu acústic que utilitza dos tons perfectament diferenciables de manera alternativa en intervals regulars.

Sistema freqüencial: sistema de funcionament d'un dispositiu acústic en què la freqüència dominant del so emès pot variar de manera controlada, manualment o automàticament.

Sistema monotonal: sistema de funcionament d'un dispositiu acústic en què predomina un únic to.



AJUNTAMENT DE DEIÀ
ILLES BALEARS

Transmissió de renou aeri: transmissió del renou quan l'emissor i el receptor no comparteixen cap estructura física (com ara murs) i estan separat únicament per l'aire.

Valor límit: valor d'un índex acústic que no ha de ser sobrepassat. Els valors límit poden variar segons l'emissor acústic (renou del trànsit rodat, ferroviari o aeri, renou industrial, etc.), l'entorn o la vulnerabilitat a la contaminació acústica dels grups de població. També poden ser diferents en situacions diferents (quan canvia l'emissor acústic o l'ús donat a l'entorn). En el cas que se superi un valor límit les autoritats competents estan obligades a preveure o aplicar mesures tendents a evitar-ho.

Vehicle de motor: vehicle que defineix com a vehicle de motor el Reial decret legislatiu 339/1990: vehicle proveït de motor per a la seva propulsió. S'exclouen d'aquesta definició els ciclomotors i els tramvies.

Vibració: pertorbació produïda per un emissor acústic que provoca l'oscil·lació periòdica dels cossos sobre la posició d'equilibri.

Zona de protecció acústica especial: zona en què es produeixen nivells sonors alts encara que les activitats que hi ha, individualment considerades, compleixen els nivells legals exigits.

Zona de servitud acústica: sector del territori, delimitat en els mapes de renou, on les immissions poden superar els objectius de qualitat acústica aplicables a les àrees acústiques corresponents i on es poden establir restriccions per a determinats usos del sòl, activitats, instal·lacions o edificis, amb la finalitat de complir, com a mínim, els valors límits d'immissió que hi ha establerts.

Zona de situació acústica especial: zona de protecció acústica especial en la qual les mesures adoptades no han evitat l'incompliment dels objectius acústics.

Zona de transició: àrea en què es defineixen valors intermedis entre dues zones limítrofes.

Zona tranquil·la en una aglomeració: espai on no se supera un valor, que ha de ser fixat pel Govern, d'un determinat índex acústic.

Zona tranquil·la en un camp obert: espai no pertorbat per renou procedent del trànsit rodat, les activitats industrials o les activitats esportives o recreatives.

Els termes acústics no inclosos en aquest article s'han d'interpretar de conformitat amb la Llei estatal 37/2003; el Reial decret 1513/2005, de 16 de desembre, que desplega aquesta Llei pel que fa a l'avaluació i la gestió del renou ambiental; el Reial decret 1367/2007; la Llei 1/2007, de 16 de març, contra la contaminació acústica de les Illes Balears, i el termes que recullen el Codi tècnic de l'edificació i, en particular, el document bàsic "DB-HR Protecció contra el soroll", aprovat pel Reial decret 1371/2007, de 19 d'octubre, o el que el substitueixi.



AJUNTAMENT DE DEIÀ
ILLES BALEARS

Article 6

Drets i deures

1. D'acord amb el que estableix la normativa per la qual es regula el dret d'accés a la informació en matèria de medi ambient, l'Ajuntament de Deià posarà a disposició de la població la informació relativa a la contaminació acústica, de manera clara, comprensible i fàcilment accessible.
2. Els ciutadans tenen el deure de complir les normes de conducta que determina aquesta Ordenança en relació amb la contaminació acústica.

Capítol II

Prevenió i correcció de la contaminació acústica

Article 7

Períodes horaris

Als efectes de l'aplicació d'aquesta Ordenança, es considera període de temps diürn, de les 8.00 a les 20.00 hores; període de temps vespertí, de les 20.00 a les 23.00 hores, i període de temps nocturn, de les 23.00 a les 8.00 hores. En aquests períodes s'han d'aplicar els índexs acústics L_d , L_e i L_n , respectivament.

En qualsevol cas, prevalen els períodes horaris que determini la norma de caràcter legal que els reguli.

Article 8

Aplicació dels índexs acústics

1. Per avaluar el nivells sonors ambientals s'han d'utilitzar els índexs dels nivells sonors continus equivalents dels períodes diürn, vespertí i nocturn, expressats en decibels ponderats (L_{Aeq} diürn, L_{Aeq} vespertí, L_{Aeq} nocturn, respectivament), que es calculen fent la mitjana de cadascun dels nivells en els períodes diürn, vespertí i nocturn d'un any (L_d , L_e i L_n , respectivament). Les mesures s'han de prendre d'acord amb el protocol que s'estableix en l'annex IV d'aquesta Ordenança.
2. Per avaluar els nivells sonors emesos i transmesos per emissors acústics s'ha d'utilitzar com a índex el nivell sonor continu equivalent per a un període d'integració de 5 segons com a mínim, expressat en decibels ponderats ($L_{Aeq, 5}$ segons). Les mesures s'han de prendre d'acord amb el protocol que s'estableix en l'annex IV d'aquesta Ordenança.
3. Els nivells sonors emesos per emissors acústics subjectes al compliment d'alguna norma específica, com ara màquines d'ús a l'aire lliure, s'han de mesurar i expressar de conformitat amb el que determinin aquestes normes específiques.
4. Els nivells sonors emesos per vehicles de motor i ciclomotors s'han d'avaluar de conformitat amb l'annex V d'aquesta Ordenança.



5. En el cas de nous emissors, per comprovar el compliment dels nivells de vibracions aplicables en l'espai interior dels edificis, s'ha d'aplicar l'índex L_{aw} , d'acord amb els articles 2 h, 3.1 b i l'annex I, apartat B, del Reial decret 1367/2007.

Article 9

Integració del renou en la gestió ambiental municipal

1. En l'execució de les tasques de planejament urbà i d'organització de les activitats i els serveis que comporten les actuacions municipals, s'ha de garantir la disminució dels nivells sonors ambientals sempre que sigui possible.

2. Els criteris a què es refereix el paràgraf anterior s'aplicaran en els àmbits següents:

El planejament urbanístic en general.

La planificació i el projecte de vies de circulació.

L'organització del trànsit en general.

Els transports col·lectius urbans.

La recollida d'escombraries i la neteja de les vies i els espais públics.

La ubicació de centres docents, sanitaris, llocs de residència col·lectiva i altres establiments que l'Ajuntament consideri d'especial protecció acústica.

La consideració de l'impacte acústic en la concessió de llicències d'obres i d'activitats.

La regulació i el control periòdic de qualsevol activitat privada, comercial o lúdica en vies públiques o espais de concurrència pública.

3. L'Ajuntament pot prendre les mesures complementàries que estimi convenients per corregir i millorar els nivells acústics.

4. L'Ajuntament determinar els nivells sonors ambientals del municipi de manera periòdica per actualitzar el mapa de renous, i poder, així, adequar-lo a aquesta Ordenança, avaluar les variacions produïdes i establir plans acústics d'acció municipal o declarar zones de protecció acústica especial.

Article 10

Àrees acústiques

L'Ajuntament ha de delimitar les àrees acústiques que es recullen en l'annex I d'aquesta Ordenança d'acord amb l'ús predominant del sòl que determina l'article 17 de la Llei 1/2007 i aplicant els criteris que determina l'article 5 del Reial decret 1367/2007.

Els objectius de qualitat acústica per a cadascuna de les àrees acústiques que preveu aquesta Ordenança es recullen en les taules de l'annex II.



Article 11

Mapa de renou del municipi

1. El mapa de renou del municipi té per objectius: classificar acústicament les zones urbanes, els nuclis de població i, si s'escau, les zones del medi natural, d'acord amb el que s'estableix en l'annex I; analitzar els nivells acústics del terme municipal, i proporcionar informació sobre les fonts sonores que causen la contaminació acústica.

2. L'Ajuntament elabora el mapa de renou, complint amb els requisits mínims que es detallen en l'annex IV del Reial decret 1513/2005 i de l'article 21 de la Llei 1/2007, de 16 de març, contra la contaminació acústica de les Illes Balears, aplicant els criteris que s'estableixen per als nivells d'immissió dels emissors acústics en les zones urbanes, els nuclis de població i, si escau, les zones de medi natural, amb la finalitat d'analitzar els nivells acústics existents i proporcionar informació sobre les fonts sonores de la contaminació acústica del territori mitjançant la delimitació de les àrees acústiques del municipi.

Per elaborar-lo, s'han distingit les àrees diferenciades que s'indiquen a continuació d'acord amb l'ús que hi ha o hi està previst, les fonts que generen la contaminació acústica o les condicions de qualitat sonora:

Principals vies de comunicació municipals.

Àrees recreatives.

Àrees residencials i comercials de la zona extensiva.

Àrees especialment protegides pels valors mediambientals, que necessiten ser preservats de la contaminació acústica.

Àrea del centre històric.

3. El mapa de renou del municipi delimita, de conformitat amb les directrius de desplegament que preveu l'article 15.2 de la Llei 37/2003, l'àmbit territorial on s'integren les àrees acústiques, i ha conté, per a cadascuna de les àrees acústiques, informació sobre els aspectes següents:

El valor dels índexs acústics que hi ha o es preveu que hi hagi.

Els valors límit i els objectius de qualitat acústica.

El compliment o la superació dels valor límits i els objectius de qualitat acústica.

Els models de càlcul i les dades que s'han utilitzat per calcular el renou.

El nombre previst de persones, d'habitatges i de centres sanitaris, educatius i culturals exposats a la contaminació acústica.

Les limitacions derivades de les servituds aeronàutiques, determinades d'acord amb la normativa aplicable.

4. El mapa de renou municipal s'ha de revisar i, si cal, modificar cada cinc anys a partir de la data que l'aprovi el Ple de l'Ajuntament.



Article 12

Pla acústic d'acció municipal

Totes les actuacions municipals que es desprenen de l'apartat anterior es concreten en un pla acústic d'acció municipal, el qual inclou aspectes referits a la prevenció, el control i la correcció de la contaminació acústica; les actuacions de conscienciació i informació sobre la incidència d'aquest tipus de contaminació tant per a residents com per a visitants, i la determinació dels objectius de qualitat acústica associats als índexs d'emissió i immissió de renous i vibracions, tenint en compte el mapa de renous elaborat. El pla especifica la durada, el procediment de revisió i els mecanismes de finançament.

El contingut mínim i el procediment d'elaboració del pla acústic d'acció municipal s'ajusten als requisits que s'estableixen en la secció 4a del capítol II de la Llei 1/2007 i en l'article 10 del Reial decret 1513/2005.

Article 13

Objectius de qualitat acústica per a renous i vibracions

1. Els objectius de qualitat acústica dels nivells sonors ambientals aplicables a les àrees urbanitzades existents i als nous desenvolupaments urbanístics figuren en les taules A i A0, respectivament, de l'annex II d'aquesta Ordenança, i s'han d'avaluar d'acord amb el procediment que defineix l'annex I del Reial decret 1367/2007.
2. Els valors límit aplicables a espais naturals d'especial protecció acústica i reserves de sons d'origen natural declarats d'acord amb les disposicions de la Llei 1/2007, han de ser els que fixi en cada cas l'Administració ambiental autonòmica competent per declarar-los i s'han d'aplicar dins els límits geogràfics que s'estableixin en la declaració corresponent.
3. Els objectius de qualitat acústica per a renou aplicables a l'espai interior habitable d'edificis destinats a habitatge, usos residencials (inclosos residencials públics), hospitalaris, educatius o culturals, figuren en la taula B de l'annex II.
4. Els objectius de qualitat acústica per a vibracions transmeses per nous emissors acústics a espais interiors figuren en la taula C de l'annex II.

Article 14

Declaració de zones de protecció acústica especial

1. S'hauran de declarar com a zona de protecció acústica especial, les zones en les quals es produeix un nivell sonor alt a causa del gran nombre d'activitats recreatives, espectacles o establiments públics que hi ha; l'activitat de les persones que en fan ús; el renou del trànsit, com també qualsevol altra activitat, permanent o temporal, que incideixi en la saturació del nivell sonor de la zona,



AJUNTAMENT DE DEIÀ
ILLES BALEARS

tot i que cada activitat considerada individualment compleixi els nivells que s'estableixen en aquesta Llei.

2. Correspon a l'Ajuntament, d'ofici o a petició del veïnat, d'acord amb el que s'estableix a la Llei 27/2006, de 18 de juliol, per la qual es regulen els drets d'accés a la informació, de participació pública i d'accés a la justícia en matèria de medi ambient, proposar la declaració de les zones de protecció acústica especial, per a la qual cosa ha d'aportar un informe tècnic elaborat pels tècnics municipals, que poden sol·licitar assistència tècnica externa, que com a mínim contingui la informació següent:

El nivell d'immissió tant a l'ambient interior com a l'exterior.

El nivell de renou de fons en diversos períodes horaris.

La persona que ha mesurat els nivells sonors i una explicació breu dels criteris tècnics aplicats per escollir els punts i les hores per mesurar-los.

Una proposta de les mesures concretes que s'han d'aplicar a la zona, d'acord amb les mesures que fixa l'article 31 de la Llei 1/2007, per complir els objectius de qualitat acústica que preveu l'annex II d'aquesta Ordenança.

3. La proposta s'ha de sotmetre al tràmit d'informació pública durant un període d'un mes, per la qual cosa se n'ha de publicar un anunci en el Butlletí Oficial de les Illes Balears i en dos dels diaris d'informació general de més difusió a la comunitat autònoma, en el qual ha de figurar el lloc on es pot consultar l'expedient. Així mateix, s'ha d'obrir un tràmit d'audiència de l'expedient a fi que les associacions més representatives puguin presentar-hi les al·legacions que considerin pertinents, d'acord amb el que s'estableix en la Llei 27/2006.

4. Després del tràmit d'audiència i d'informació pública, l'Ajuntament ha d'aprovar la declaració de zona de protecció acústica especial i l'ha de trametre al consell insular que correspongui. L'acord de declaració s'ha de publicar en el Butlletí Oficial de les Illes Balears i ha d'entrar en vigor, tret que s'hi disposi altrament, l'endemà d'haver-lo publicat.

5. A les zones declarades de protecció acústica especial s'ha de perseguir la reducció progressiva dels nivells d'immissió fins a assolir els objectius de qualitat sonora que s'indiquen en l'annex II d'aquesta Ordenança.

6. L'Ajuntament ha d'elaborar un pla de zona per adoptar totes o algunes de les mesures que s'indiquen a continuació:

Suspendre-hi l'obertura d'activitats que puguin agreujar la situació.

Establir-hi horaris restringits per a les activitats directament o indirectament responsables dels nivells alts de contaminació acústica.

Prohibir-hi la circulació d'alguna classe de vehicles o restringir-n'hi la velocitat, o limitar-n'hi la circulació en horaris determinats, d'acord amb les altres administracions competents.



AJUNTAMENT DE DEIÀ
ILLES BALEARS

Establir-hi límits d'emissió a l'exterior més restrictius que els de caràcter general, i exigir mesures correctores complementàries als titulars de les activitats.

Qualsevol altra mesura que es consideri adequada per reduir-hi el nivell de contaminació acústica.

7. Les mesures adoptades en els plans de zona s'han de mantenir en vigor mentre no es publiqui en el Butlletí Oficial de les Illes Balears la resolució de l'òrgan que va dictar la declaració de zona de protecció acústica especial per la qual cessa aquesta declaració, fonamentada en un informe tècnic que acrediti que s'han recuperat els nivells superats.

8. En la resolució de cessament, amb la finalitat que no es repeteixin les circumstàncies que varen motivar la declaració de la zona de protecció acústica especial, s'ha d'incloure un programa d'actuacions encaminat a complir els objectius que preveu l'article 15 de la Llei 1/2007. No obstant això, si a la mateixa zona es constata de nou la superació del nivell límit, l'Administració competent l'ha de declarar una altra vegada zona de protecció acústica especial, d'acord amb el procediment abreujat que s'estableixi reglamentàriament.

9. L'Ajuntament, d'ofici o a petició de les persones afectades, pot fer nous mesuraments en els punts indicats en l'informe tècnic, i ha de disposar aquesta informació a disposició pública a fi que qualsevol persona pugui consultar-la.

10. Si les mesures correctores incloses en el pla que s'apliquen en una zona de protecció acústica especial no poden evitar l'incompliment dels objectius de qualitat acústica, l'Administració competent ha de declarar la zona concreta com a zona de situació acústica especial. En aquesta zona s'han d'aplicar noves mesures correctores específiques adreçades a millorar la qualitat acústica a llarg termini i, en particular, a complir els objectius de qualitat acústica que corresponen a l'espai interior.

Capítol III

Avaluació del renou i les vibracions

Article 15

Límit d'immissió del renou transmès al medi ambient exterior

1. Les instal·lacions, els establiments i les activitats, tant noves com existents, han de respectar els valors límits d'immissió de renou transmès al medi ambient exterior que s'indiquen en el quadre B1 de l'annex III d'aquesta Ordenança, segons el tipus d'àrea acústica receptora.

2. Es considera que es compleixen aquests límits si:

Els valors dels índexs acústics determinats d'acord amb els procediments que s'estableixen en l'annex IV d'aquesta Ordenança i l'annex IV del Reial decret



AJUNTAMENT DE DEIÀ
ILLES BALEARS

1367/2007, no excedeixen en més de 5 dB(A) el límit d'aplicació que es fixa en la taula B1 de l'annex III d'aquesta Ordenança.

Els valors diaris (L_d , L_e , L_n i L_{den}), determinats d'acord amb els procediments que s'estableixen en l'annex IV d'aquesta Ordenança i l'annex IV del Reial decret 1367/2007, no excedeixen en més de 3 dB(A) el límit d'aplicació que es fixa en la taula B1 de l'annex III d'aquesta Ordenança.

3. En el cas que s'hagin de mesurar valors d'immissió en sòls que no tinguin la consideració d'àrea urbanitzada, s'han d'aplicar els valors límit d'immissió de renou corresponents a l'ús residencial o d'habitatge, tret que una norma de rang més alt disposi altrament.

Article 16

Límit de renou transmès per qualsevol emissor acústic a un espai interior receptor

1. Les instal·lació, els establiments i les activitats, tant noves com existents, han de respectar els valors límits d'immissió de renou transmès a l'espai interior receptor que s'indiquen en el quadre B2 de l'annex III d'aquesta Ordenança, segons el tipus d'àrea acústica receptora.

2. La taula B2 és vàlida tant per a fonts ubicades en espais interiors confrontants com per a fonts ubicades en el medi ambient exterior.

3. Es considera que es compleixen aquests límits si:

Els valors dels índexs acústics determinats d'acord amb els procediments que s'estableixen en l'annex IV d'aquesta Ordenança i l'annex IV del Reial decret 1367/2007, no excedeixen en més de 5 dB(A) el límit d'aplicació que es fixa en la taula B2 de l'annex III d'aquesta Ordenança.

Els valors diaris (L_d , L_e , L_n i L_{den}), determinats d'acord amb els procediments que s'estableixen en l'annex IV d'aquesta Ordenança i l'annex IV del Reial decret 1367/2007, no excedeixen en més de 3 dB(A) el límit d'aplicació que es fixa en la taula B2 de l'annex III d'aquesta Ordenança.

4. Els nivells anteriors també s'han d'aplicar a altres establiments oberts al públic amb usos diferents als que s'esmenten, atenent a raons d'analogia funcional o a la necessitat d'una protecció acústica equivalent.

5. Quan en un edifici es permetin usos distints del general .comercial, administratiu, industrial, etc., els límits exigibles de transmissió interior entre locals de titulars diferents són els que s'estableixen per al receptor més sensible acústicament.



AJUNTAMENT DE DEIÀ
ILLES BALEARS

Article 17

Límits de vibracions aplicables a espais interiors

Els emissors generador de vibracions han de respectar els valors límit de transmissió als locals acústicament confrontants que es fixen en la taula C de l'annex III d'aquesta Ordenança, de manera que no causin molèsties als ocupants.

Capítol IV

Normes generals relatives als emissors acústics

Article 18

Prohibició de la pertorbació de la convivència

La producció de renous en el medi ambient exterior o de renous o vibracions a l'interior dels edificis ha de respectar les normes i els usos que exigeix la convivència, de manera que no causi molèsties que pertorbin de manera immediata i directa la tranquil·litat dels veïnats ni impedeixi el descans o el funcionament normal de les activitats pròpies dels locals receptors.

Article 19

Autorització per superar els valors límit de renou

1. Per raons d'interès general o de significació ciutadana especial o amb motiu de l'organització d'actes amb una projecció oficial, cultural o de naturalesa anàloga especial, a petició dels organitzadors, l'Ajuntament podrà autoritzar, per a les zones afectades, amb caràcter temporal i provisional i fent prevaldre el principi de protecció de la salut de la ciutadania, la modificació o la suspensió dels valors límit d'emissió sonora que s'estableixen en el capítol III d'aquesta Ordenança.

2. Els titulars d'emissors acústics podran sol·licitar a l'Ajuntament l'autorització per superar els valors límit que s'estableixen en el capítol III d'aquesta Ordenança de manera provisional i temporal, per a la qual cosa han de presentar una sol·licitud, amb almenys un mes d'antelació a l'acte, acompanyada d'un estudi acústic que la justifiqui raonadament. L'Ajuntament n'ha de notificar la resolució amb anterioritat a la data programada per a l'esdeveniment. En qualsevol cas, l'Ajuntament només pot resoldre la suspensió provisional i temporal de l'acte si havent-ne valorat la incidència acústica, s'acredita que s'empren les tècniques acústiques més adequades i així i tot no es poden respectar els valors límit.

3. Quan es concedeixi el permís, l'autorització ha de fixar expressament el nom, les dates de l'esdeveniment, les dades de la persona responsable i els períodes horaris en què es poden fer actuacions o emprar dispositius musicals, de megafonia o anàlegs.



AJUNTAMENT DE DEIÀ
ILLES BALEARS

4. Amb respecte a les obres, s'ha d'atendre el que s'indica en el capítol VII d'aquesta Ordenança.

Capítol V

Normes específiques per a edificis i instal·lacions

Article 20

Condicions dels edificis de protecció del renou i les vibracions

1. Els elements constructius dels edificis nous i les seves instal·lacions han de tenir les característiques adequades per complir les exigències bàsiques de protecció contra el renou (HR) que s'indiquen en l'article 14 del Reial decret 314/2006, de 17 de març, pel qual s'aprova el Codi tècnic de l'edificació. Tal com s'indica en aquest Reial decret, per justificar el compliment de l'exigència bàsica es poden adoptar solucions tècniques basades en el document bàsic DB HR "Protecció contra el soroll", o bé solucions alternatives equivalents al DB HR.
2. Les modificacions i el manteniment dels edificis s'ha de fer de manera que no s'hi redueixin les condicions de qualitat acústica.
3. Els titulars dels emissors acústics de les activitats o instal·lacions agràries, ramaderes, cinegètiques, forestals, industrials, comercials o de serveis, estan obligats a adoptar les mesures necessàries d'insonorització i d'aïllament acústic per complir els nivells de renou que s'estableixen en el capítol IV d'aquesta Ordenança.
4. Els locals situats als edificis d'ús residencial o contigus a aquests han de complir l'article 41 b de la Llei 1/2007, que regula l'aïllament acústic que se'ls exigeix.

Article 21

Llicències de nova construcció d'edificis

Quan es pretengui construir edificis en zones on els nivells sonors ambientals siguin superiors als objectius que corresponen a l'ús projectat, el promotor ha de presentar un projecte que inclogui els increments dels valors d'aïllament acústic en els paraments exteriors que preveu el Codi tècnic de l'edificació, de manera que es garanteixi que a l'interior de l'edifici es respecten els nivells objectiu de qualitat acústica compatibles amb l'ús pretès.

Article 22

Condicions de les instal·lacions dels edificis de protecció del renou i les vibracions

1. Les instal·lacions i els serveis generals dels edificis, com ara aparells elevadors, portes d'accés, instal·lacions de climatització, calderes o grups de pressió d'aigua, etc., s'han d'instal·lar amb les condicions necessàries d'ubicació i



AJUNTAMENT DE DEIÀ
ILLES BALEARS

aïllament per evitar que el renou i les vibracions que transmetin superin els límits que s'estableixen en l'annex III d'aquesta Ordenança.

2. Els propietaris o els responsables dels edificis estan obligats a mantenir les instal·lacions en bones condicions a fi que es compleixin aquests límits de renou i vibracions.

Capítol VI

Normes específiques per a obres, edificacions i treballs a la via pública

Article 23

Condicions generals aplicables a obres, edificacions i treballs a la via pública

1. Els responsables de les obres, les edificacions i els treballs a la via pública, amb la finalitat de minimitzar les molèsties, han d'adoptar les mesures adequades per reduir els nivells sonors i de vibracions d'aquests i de les màquines auxiliars que utilitzin. A aquest efecte, entre d'altres mesures, poden instal·lar silenciadors acústics o bancades amortidores de vibracions, o tancar la font sonora o ubicar-la a l'interior de l'estructura en construcció una vegada que l'estat de l'obra ho permeti.

2. Els equips i les màquines susceptibles de produir renous i vibracions emprats en les obres, les edificacions i els treballs a la via pública han de complir el que estableix la normativa sectorial aplicable, i les màquines d'ús a l'aire lliure en particular, les prescripcions del Reial decret 212/2002, de 22 de febrer, pel qual es regulen les emissions sonores en l'entorn degudes a determinades màquines d'ús a l'aire lliure, o la norma que el substitueixi. En qualsevol cas, els sistemes o equips complementaris que s'utilitzin han de ser els més adequats per reduir la contaminació acústica.

3. **L'horari de feina ha d'estar comprès entre les 8 h i les 20 hores els dies laborables, de dilluns a divendres, i entre les 10 h i les 18 h els dissabtes.**

Així mateix, i també amb caràcter general, durant el període comprès entre el dia 1 de maig al 31 d'octubre, ambdós inclosos, a tot el terme municipal de Deià, donat el seu caràcter turístic i estiuenc, els diumenges i festius no es podran utilitzar a les obres els mitjans mecànics o eines de feina indicats al paràgraf anterior i durant els dies laborals només podran utilitzar-se durant els següents horaris: de les 10:00 hores fins les 13:00 hores, i de les 16:00 hores fins a les 18:00 hores.

4. **Els nivells màxims permesos a qualsevol obra durant el període assenyalat seran, en mesures mitjanes durant un minut, de 55 DB, no existint valors puntuals que superin els 65 DB.**

5. **Els períodes de suspensió no es tindran en compte a l'hora de computar el termini d'execució de les obres establert a la llicència municipal. El termini**



AJUNTAMENT DE DEIÀ
ILLES BALEARS

de vigències de les llicències quedarà automàticament prorrogat per un període idèntic.

6. Durant tot l'any, en tot el terme municipal, les obres particulars de construcció, modificació, reparació, demolició en terrenys particulars o en vies públiques, adoptaran les mesures necessàries per evitar la producció de renous que superin els 65 DB.

7. El que preveu l'apartat 3 es podrà excusar per aquelles obres de declarada urgència i en aquelles altres que la demora en la seva execució pogués comportar perill d'enfonsament, esllavissament, inundació, explosió o qualsevol risc a la seguretat pública de les persones o béns.

En aquests casos, els interessats hauran de sol·licitar motivadament l'autorització, que serà resolta per la Batllia, després d'una audiència amb les parts afectades.

8. En les obres públiques i en la construcció s'han d'usar les màquines i els equips tècnicament menys renouers de la manera més adequada per generar la menor contaminació acústica possible. Concretament, Els generadors elèctrics que s'instal·lin a la via pública han de tenir una potència sonora de 90 dB PWL com a màxim, amb un espectre sense components tonals emergents. En el cas que l'obra s'allargui més d'un mes, s'han de substituir per escomesa elèctrica, excepte que l'obra sigui en una urbanització o que hi hagi un informe desfavorable del distribuïdor elèctric de la zona.

Els motors de combustió han d'estar equipats amb silenciadors de gasos d'escapament i sistemes esmorteïdors de renou i vibracions.

Els motors de les màquines han d'estar aturats quan aquestes no s'utilitzin.

Els compressors i la resta de les màquines renoueres situats a l'exterior de les obres o a menys de 50 metres d'edificis ocupats han de funcionar amb el capot tancat i amb tots els elements de protecció instal·lats.

Els martells pneumàtics, autònoms o no, han de disposar d'un mecanisme silenciador de l'admissió i l'expulsió de l'aire.

9. L'Ajuntament, d'ofici o a instància de part, de manera justificada i amb l'aprovació prèvia de la Junta de Govern, en el cas que estigui constituïda, o de la Batllia, pot requerir per a qualsevol obra un estudi acústic elaborat per un tècnic competent, amb les característiques mínimes següents:

La descripció de les màquines que s'ha d'emprar.

El termini d'ús de les màquines susceptibles de provocar molèsties.

L'impacte sonor que es preveu.

Les mesures correctores contra la contaminació acústica que s'instal·len, tant per al renou com per a les vibracions.



AJUNTAMENT DE DEIÀ
ILLES BALEARS

La previsió o els resultats reals dels mesuraments efectuats a una distància de dos metres dels límits de l'obra, determinats d'acord amb els procediments que s'estableixen en l'annex IV d'aquesta Ordenança, que han de respectar els valors límits d'immissió de renou transmès al medi ambient exterior que s'indiquen en el quadre B1 de l'annex III, segons el tipus d'àrea acústica receptora.

La previsió o els resultats reals dels mesuraments en els espais interiors afectats o en els que el tècnic de l'estudi consideri més desfavorables, determinats d'acord amb els procediments que s'estableixen en l'annex IV d'aquesta Ordenança, que han de respectar els valors límits d'immissió de renou transmès al medi ambient exterior que s'indiquen en el quadre B2 de l'annex III, segons el tipus d'àrea acústica receptora.

La previsió o els resultats reals dels mesuraments efectuats en els espais afectats o en els que el tècnic de l'estudi consideri més desfavorables, per controlar que les vibracions de les màquines instal·lades a l'obra respecten els valors límit que s'indiquen en la taula C de l'annex III d'aquesta Ordenança.

Els plànols amb les dades, les màquines i les mesures correctores.

Un certificat, signat pel tècnic competent i pel responsable de l'obra, que acrediti les mesures correctores que es prenen i el compliment dels valors límits.

10. L'Ajuntament, d'ofici, ha de mesurar els valors d'immissió per comprovar que en l'execució de les obres a la via pública no se superen els valors que es preveuen en el projecte corresponent o els màxims que permet aquesta Ordenança.

Article 24

Valors límits d'immissió

Per avaluar el renou que produeixen les obres, les edificacions o els treballs a la via pública, s'han d'aplicar, de l'annex III d'aquesta Ordenança, la taula B1, que correspon als valors límit d'immissió de renou transmès al medi ambient exterior; la taula B2, que correspon als valors límit de renou transmès a l'espai interior, i la taula C, que correspon als valors límit per a vibracions aplicables a l'espai interior habitable d'edificis destinats a habitatges o usos residencials, hospitalaris, educatius i culturals.

Article 25

Paralització automàtica de les obres

Les obres que incompleixin els valors d'immissió de renous i vibracions que s'estableixen en aquesta Ordenança s'han de paralitzar. Per a reiniciar-les, el titular ha de presentar un estudi acústic amb les característiques que es descriuen en l'article 23, punt 5, i un certificat tècnic que justifiqui que es compliran els valors d'immissió permesos.



Article 26

Exoneracions

1. El batlle, respectant els principis de legalitat i proporcionalitat i afectant els drets individuals el mínim possible, pot atorgar una autorització per a les activitats en què no sigui possible garantir els nivells de renou que s'estableixen en el capítol III d'aquesta Ordenança, per raons tècniques i acreditades degudament per les persones interessades, en què ha de fer constar expressament la limitació de l'horari en què es pot dur a terme l'activitat.

Mentre l'Ajuntament no hagi delimitat les àrees acústiques, les condicions de l'autorització s'han de fixar segons la sensibilitat acústica de l'àrea en la qual té lloc l'activitat, d'acord amb els criteris de l'article 5 del Reial decret 1367/2007. Quan en l'àrea coexisteixin diversos usos, en absència dels criteris d'assignació d'ús predominant corresponent a l'aplicació dels criteris que s'indiquen en l'annex V del Reial decret 1367/2007, s'ha d'aplicar el principi de protecció dels receptors més sensibles (1.2 d de l'annex V del Reial decret 1367/2007).

L'horari de treball ha de ser dins el període diürn que estableix aquesta Ordenança.

Excepcionalment, i per raons acreditades, es poden autoritzar treballs, tant a la via pública com en edificis, sense respectar aquest horari. En qualsevol cas, s'han d'adoptar les mesures i les precaucions necessàries per reduir al mínim els nivells sonors de pertorbació de la tranquil·litat ciutadana. L'autorització que s'atorgui amb aquestes raons excepcionals no pot aprovar activitats que, en conjunt, puguin produir renous i vibracions superiors al 60 % dels admissibles en el període diürn.

2. A les obres d'urgència reconeguda i a les tasques que es facin per raons de seguretat o perill, l'ajornament de les quals pugui ocasionar perills d'esfondrament, inundació, corriments, explosió o riscos de naturalesa anàloga, es pot autoritzar l'ús de màquines i l'execució de treballs encara que comportin una emissió de renous més gran de la permessa a la zona, procurant que l'horari de feina amb un major volum de renou ocasioni les menors molèsties possibles i que els treballadors disposin de la protecció necessària que estableixen les normes de seguretat preceptives. En aquest cas, l'Ajuntament ha d'autoritzar expressament les obres o tasques i ha de determinar els valors límit d'emissió que s'han de complir d'acord amb les circumstàncies que hi concorrin.

Capítol VII

Normes específiques per a sistemes d'alarma i megafonia, relacions veïnals i activitats a l'aire lliure i en el medi ambient exterior

Secció 1ª

Sistemes d'alarma i megafonia



Article 27

Instal·lació i ús dels sistemes d'alarma acústics

1. Es considera una sistema d'alarma acústic qualsevol tipus d'alarma o sirena, monotonal, bitonal o freqüencial, que radiï a l'exterior o a l'interior de zones comunes, d'equipaments o de vehicles.

2. Els sistemes d'alarma acústics han de correspondre a models que compleixin la normativa reguladora pròpia i s'han de mantenir en un estat d'ús i funcionament perfectes, amb la finalitat de reduir al màxim les molèsties que puguin ocasionar sense disminuir-ne l'eficàcia i d'evitar que s'activin per causes injustificades o diferents de les que van motivar-ne la instal·lació.

3. Per instal·lar un avisador acústic d'emplaçament fix, la persona titular del sistema d'alarma ha de presentar a la Policia Local un certificat de l'instal·lador i un document en què constin les dades del titular, amb el domicili i el telèfon, la voluntat d'instal·lar el sistema d'alarma, les característiques acústiques d'aquest, la persona responsable d'instal·lar-lo i desconnectar-lo i el pla de proves, amb els assajos inicials i periòdics.

4. S'autoritzen les proves i els assajos dels sistemes d'alarma acústic, havent-ho comunicat prèviament a la Policia Local, que s'indiquen a continuació:

Proves inicials: són les que es fan immediatament després d'haver instal·lat el sistema; s'han de fer entre les 11 i les 14 hores i entre les 17 i les 20 hores dels dies laborables.

Proves periòdiques: són les que es fan de manera periòdica per comprovar que els sistemes d'alarma funcionen; es poden fer com a màxim un cop al mes, durant cinc minuts, en l'horari que s'estableix en l'apartat a anterior.

5. El sistema d'alarma només pot emetre un senyal continu de 85 dB(A), mesurats a tres metres de distància en la direcció de màxima emissió sonora, durant 60 segons, i repetir-lo tres vegades com a màxim amb dos períodes de silenci de 30 a 60 segons.

Si el sistema no s'ha desactivat quan ha acabat el cicle, no pot començar a funcionar de nou.

6. Els sistemes acústics d'alarma o d'emergència no es poden usar sense una causa justificada.

7. Les persones responsables d'empreses, comerços, domicilis o vehicles que tinguin instal·lat un sistema d'alarma acústic han de mantenir-lo en un estat de funcionament perfecte per evitar que s'activi per causes injustificades i han de desconnectar-lo immediatament en el cas que l'activació respongui a una falsa alarma.

8. El fet que un sistema d'alarma del qual no s'han comunicat les dades que s'estableixen en l'apartat 3 d'aquest article a la Policia Local, s'activi injustificadament i provoqui molèsties greus al veïnat, autoritza la Policia Local



AJUNTAMENT DE DEIÀ
ILLES BALEARS

per desactivar, desmuntar i retirar el sistema d'alarma d'una instal·lació o traslladar el vehicle a un lloc adequat, fent ús dels mitjans que necessiti per fer-ho. Les despeses que originin aquestes operacions són a càrrec de la persona titular de la instal·lació o el vehicle o del industrial subministrador, segons el cas, sense perjudici de la imposició de les sancions corresponents, quan les molèsties derivin d'actes imputables a l'actuació de la persona propietària titular o industrial subministradora, d'una instal·lació deficient de l'aparell o una falta de les operacions necessàries per mantenir-lo en bon estat de conservació.

Article 28

Sistemes de megafonia i altres dispositius sonors en el medi ambient exterior

1. Amb la finalitat d'evitar la superació dels límits assenyalats en aquesta Ordenança i les molèsties als veïns, es prohibeix usar aparells de megafonia o qualsevol altre dispositiu sonor en el medi ambient exterior amb finalitats de propaganda, reclam, avís, distracció i anàlegs, que no hagi estat prèviament autoritzat, tret que s'esdevingui una situació d'emergència.

2. Quan concorrin raons d'interès general o d'especial significació ciutadana, l'òrgan municipal competent pot autoritzar l'ús dels dispositius sonors que s'esmenten en l'apartat anterior, amb els valors límit d'immissió que s'estableixen en el capítol III d'aquesta Ordenança, en tot el terme municipal o en una part d'aquest.

Aquests sistemes han de ser direccionals, han d'estar orientats cap a les instal·lacions i s'han d'utilitzar a un volum adequat i amb una freqüència adequada.

3. L'horari de funcionament dels sistemes de megafonia i dels equips de música amplificada de les instal·lacions a l'aire lliure, tant públiques com privades, comprèn de les 8 h a les 23 h els dies laborables de dilluns a divendres, i de les 9 h a les 23 h els dissabtes, diumenges i festius.

Secció 2a

Relacions veïnals

Article 29

Comportament dels ciutadans en el medi ambient exterior

En el medi ambient exterior els ciutadans han de respectar els límits de la bona convivència ciutadana, de manera que els renous que produeixin no pertorbin el descans ni la tranquil·litat dels veïns ni impedeixin el funcionament normal de les activitats pròpies dels locals receptors.



AJUNTAMENT DE DEIÀ
ILLES BALEARS

Article 30

Instal·lacions i aparells domèstics

Amb la finalitat de no pertorbar la bona convivència, els propietaris o usuaris de receptors de ràdio, televisió, equips de música, electrodomèstics, aparells d'aire condicionat, instruments musicals i, en general, qualsevol font sonora domèstica, han d'instal·lar-los i ajustar-ne l'ús de manera que durant el funcionament compleixin els valors límit d'immissió que s'estableixen en el capítol III d'aquesta Ordenança.

Article 31

Comportaments dels ciutadans a l'interior d'habitatges o locals particulars

A l'interior dels habitatges o locals particulars els ciutadans han de respectar els límits tolerables de la bona convivència veïnal, de manera que els renous que produeixin no superin els valors límits d'immissió que s'estableixen en el capítol III d'aquesta Ordenança, a fi de no pertorbar el descans i la tranquil·litat dels veïns ni impedir el funcionament normal de les activitats pròpies del locals receptors.

Secció 3a

Activitats a l'aire lliure

Article 32

Activitats a l'aire lliure de caràcter general

Les fires d'atraccions, els mercats, les parades de venda ambulants i qualsevol altra activitat a l'aire lliure que tingui una incidència acústica significativa, han de disposar de les mesures correctores adequades per assegurar que es respecten els límits de transmissió de renous i vibracions a l'exterior que s'estableixen en el capítol III d'aquesta Ordenança.

Article 33

Activitats festives i altres actes a la via pública

1. Les revetlles, les festes tradicionals, les fires, els espectacles musicals i qualsevol altra manifestació popular a la via pública o en altres àmbits d'ús públic o privat a l'aire lliure, com també els actes cívics, culturals, reivindicatius, esportius o recreatius excepcionals, les fires d'atraccions, els mítings i qualsevol altre de caràcter semblant, han de disposar d'una autorització municipal expressa que indiqui les condicions que s'han de complir per minimitzar la incidència dels renous a la via pública, segons la zona on hagin de tenir lloc.
2. Les activitats públiques que utilitzin sistemes amplificats de so s'han d'assegurar que el nivell sonor màxim no superi els 100 dB(A) (L_{Aeq} , 60 segons)



AJUNTAMENT DE DEIÀ
ILLES BALEARS

als indrets d'accés públic ni els 80 dB(A) (L_{Aeq} , 30 minuts) a la façana més exposada.

3. En els casos que es consideri oportú, l'Ajuntament pot exigir la instal·lació d'un limitador enregistrator o un altre mecanisme similar, amb les característiques que s'indiquen en l'article 44 d'aquesta Ordenança, per garantir que no se superen els valors límit d'immissió.

4. En el cas que una activitat incompleixi les condicions o les mesures que s'estableixen en els apartats anteriors, i sense perjudici de les responsabilitats que derivin de la infracció, l'Ajuntament pot adoptar les mesures necessàries perquè cessi l'incompliment, fins i tot suspendre l'activitat.

Secció 4a

Altres activitats en el medi ambient exterior

Article 34

Transport, càrrega, descàrrega i repartiment de mercaderies

1. El transport, la càrrega, la descàrrega i el repartiment de mercaderies s'han de fer adoptant les mesures i les precaucions necessàries per reduir al mínim la contaminació acústica i sense produir impactes directes en el sòl del vehicle ni en el paviment. Així mateix, s'han d'emprar les millors tècniques disponibles per evitar el renou que produeixen el desplaçament i els tremolors de la càrrega durant el recorregut del repartiment. En concret, els contenidors i els carros de càrrega, descàrrega i distribució de mercaderies s'han de condicionar per evitar la transmissió dels renous. En qualsevol cas, s'han de respectar els valors límit d'immissió de transmissió que s'indiquen en les taules del capítol IV i el punt 2 de l'annex V d'aquesta Ordenança

2. L'horari de les activitats de càrrega i descàrrega de mercaderies, manipulació de productes, contenidors, materials de construcció o similars comprèn de les 8 a les 21 hores, excepte a les àrees acústiques d'ús predominant industrial i sempre que no afecti els habitatges, en què no hi ha limitació d'horaris.

3. L'Ajuntament pot autoritzar, de manera excepcional, la càrrega o descàrrega de materials a les empreses o comerços que justifiquin tècnicament la impossibilitat d'adaptar-se als horaris que s'estableixen en l'apartat anterior, sempre que es garanteixi que es compleixen els valors límit d'immissió acústica.

Article 35

Recollida de residus urbans i tasques de neteja viària

1. En la recollida de residus urbans i les tasques de neteja viària s'han d'adoptar les mesures i les precaucions tècnicament viables per minimitzar els renous dels vehicles de recollida i de les màquines de recollida i neteja de residus, com també els derivats de la manipulació dels contenidors, la compactació dels



AJUNTAMENT DE DEIÀ
ILLES BALEARS

residus, la neteja o l'escombrada mecànica, etc. En qualsevol cas, s'han de respectar els valors límit d'immissió de transmissió que s'indiquen en les taules del capítol IV i el punt 2 de l'annex V d'aquesta Ordenança

2. Tan bon punt la tècnica ho permeti, els contenidors utilitzats per recollir qualsevol tipus de residus han d'incorporar dispositius d'amortiment acústic a fi de mitigar les emissions de soroll.

3. L'horari de les activitats de recollida de residus urbans i les tasques de neteja viària comprèn de les 8 a les 24 hores, excepte que siguin a les àrees acústiques d'ús predominant industrial i que no afectin els habitatges, en què no hi ha limitació d'horaris.

4. Els contenidors de recollida de vidre situats en zones residencials s'han d'instal·lar preferentment en llocs en els quals es compatibilitzi l'eficàcia i la minimització de molèsties als veïnats.

Capítol VIII

Normes específiques per a activitats comercials, industrials, de serveis, d'emmagatzematge, esportives, recreatives o d'oci

Article 36

Adequació de les activitats a les disposicions d'aquesta Ordenança

1. Les activitats comercials, industrials i de serveis han de complir les normes vigents en matèria de contaminació acústica, sense perjudici de l'aplicació dels períodes transitoris que s'estableixin en l'aprovació de noves normes.

2. En el cas que una activitat no compleixi el que es disposa en aquesta Ordenança, l'Ajuntament li ha de requerir que adopti les mesures correctores en matèria de contaminació acústica en el funcionament de l'activitat, les instal·lacions o els elements que pertoqui necessàries perquè l'activitat s'ajusti a les condicions reglamentaries.

Article 37

Efectes additius

Les activitats, les instal·lacions o els establiments que apareixen per primera vegada han d'adoptar les mesures necessàries per evitar que, per efectes additius derivats directament o indirectament del funcionament, se superin els objectius de qualitat acústica que s'indiquen en l'annex II d'aquesta Ordenança.

Article 38

Protecció d'entorns socio-sanitaris

1. Les activitats renoueres -és a dir, amb un nivell d'immissió exterior superior a 75 dB(A)- s'han d'instal·lar a una distància de 100 metres com a mínim de



AJUNTAMENT DE DEIÀ
ILLES BALEARS

residències per a gent gran, ambulatoris o altres centres sanitaris amb serveis d'hospitalització o d'urgències.

2. S'exceptuen de complir l'obligació que s'estableix en el paràgraf anterior les activitats següents:

Activitats recreatives esportives en espais oberts o a l'aire lliure, aquàtiques, subaquàtiques o aèries.

Parcs infantils.

Activitats culturals i socials.

Parcs o jardins botànics.

Article 39

Activitats que disposen d'espais oberts en el medi ambient exterior

1. S'inclouen dins aquest article les activitats que disposen d'espais oberts en el medi ambient exterior, com ara terrasses, porxos, patis, jardins o similars.

2. Per al control de la contaminació acústica, es considera que aquests espais formen part de l'activitat, per la qual cosa el promotor ha de prendre les mesures correctores adequades que assegurin que es compleixen els límits de transmissió de renous i vibracions que s'estableixen en el capítol III d'aquesta Ordenança, tant a l'exterior com a l'interior dels locals acústicament confrontants.

3. El titular és el responsable darrer dels renous ocasionats pel comportament de les persones que siguin a l'establiment, el local o les instal·lacions durant l'horari d'obertura.

Article 40

Classificació de les activitats permanents

Als efectes d'aquesta Ordenança les activitats es classifiquen en els tres tipus següents:

Tipus 1: activitats permanents amb un nivell d'immissió a l'interior del local inferior o igual a 74 dB(A). Correspon a activitats sense equips de reproducció o amplificació sonora o audiovisual ni música ni actuacions en directe.

Tipus 2: activitats permanents amb un nivell d'immissió a l'interior del local de 75 a 84 dB(A). Correspon a activitats amb equips de reproducció o amplificació sonora o audiovisual o amb música.

Tipus 3: activitats permanents amb un nivell d'immissió a l'interior del local de 85 a 100 dB(A). Correspon a espectacles públics, activitats recreatives i establiments públics, amb música o actuacions musicals en directe o sense, entre d'altres.

S'entén per nivell d'immissió el nivell sonor màxim, L_{Aeq} , que es genera dins l'activitat, mesurat en un lloc representatiu degudament justificat, segons el



AJUNTAMENT DE DEIÀ
ILLES BALEARS

procediment que s'estableix en l'annex IV d'aquesta Ordenança. En els locals de concurrència pública el nivell sonor s'ha de mesurar a la part central de la zona de públic on hi hagi el major nivell sonor i amb tots els serveis a ple rendiment. Amb caràcter general les activitats incloses en qualsevol tipus d'activitat que estiguin ubicades en edificis amb ús residencial o contigus a aquests, han de disposar de l'aïllament necessari per garantir que als habitatges es compleixen els valors límit d'immissió que s'estableixen en el capítol III d'aquesta Ordenança.

Article 41

Requisits per a les activitats de tipus 1

1. Les activitats de tipus 1 no poden disposar de ràdios, televisors, equips d'alta fidelitat ni cap altre equip de reproducció o amplificació sonora o audiovisual en funcionament dins l'establiment o la superfície que ocupen.
2. Així mateix, l'activitat, les instal·lacions i el comportament de les persones que hi participin han de respectar els valors límit d'immissió de renous i vibracions transmesos al medi ambient exterior i als locals contigus que s'indiquen en el capítol IV d'aquesta Ordenança.

Article 42

Requisits per a les activitats de tipus 2

1. Per a l'obertura d'activitats del tipus 2 és necessari que un tècnic competent elabori un estudi acústic específic, que s'ha d'incorporar al projecte d'activitats, si pertoca, relatiu a la incidència acústica de l'activitat en l'entorn. L'estudi ha de descriure l'activitat que es pretén dur a terme, els equips que s'han d'instal·lar, la directivitat dels altaveus, l'angle d'abast de la font d'ona sonora, les característiques dels elements acústics, les mesures correctores i els plànols de situació a la zona i de les instal·lacions realment executades.

2. L'estudi acústic que s'indica en el punt anterior ha de contenir la informació mínima següent:

La identificació dels emissors acústics de l'activitat, inclosa la producció de renou de la veu humana, amb la valoració dels nivells màxims d'emissió de renou en l'origen. El renou procedent de les màquines i dels equips de reproducció musical s'han de justificar amb la documentació tècnica corresponent facilitada pel fabricant. En el cas que no es disposi d'aquesta documentació, s'ha d'aportar un certificat del tècnic competent que acrediti el nivell de renou emès enregistrat d'acord amb un procediment de mesuratge reconegut.



AJUNTAMENT DE DEIÀ
ILLES BALEARS

La valoració, mitjançant un mètode de solvència tecnicocientífica reconeguda, dels efectes additius dels emissors acústics identificats, que indiqui els nivells d'immissió acústica que produeix el conjunt d'emissors acústics.

La valoració, mitjançant un mètode de solvència tecnicocientífica reconeguda, que comprovi que els nivells de renou transmès al medi exterior i als locals, les activitats i els habitatges confrontants no superen els valors límit d'immissió que s'estableixen en aquesta Ordenança.

En el cas que sigui necessari aplicar mesures correctores i protectores, s'han de proposar les que es considerin més oportunes per no superar els valors límit d'immissió que s'estableixen en aquesta Ordenança.

En el cas que s'apliquin mesures correctores i protectores, s'han d'avaluar els nivells d'immissió, mitjançant un mètode de solvència tecnicocientífica reconeguda, al medi exterior i als locals, les activitats i els habitatges confrontants.

3. Quan s'hagin executat les instal·lacions, el tècnic o director competent ha d'estendre un certificat, que ha de formar part del certificat final d'activitat, si pertoca, que acrediti que es compleix aquesta Ordenança i la normativa sectorial aplicable. Així mateix, el certificat ha de contenir:

El volum màxim a què es pot tenir cadascun dels equips de reproducció o amplificació sonora instal·lats en l'activitat sense que, en la situació més desfavorable, s'ultrapassin els valors límits d'immissió de renous i vibracions. S'ha d'indicar si els emissors acústics s'han limitat mecànicament o digitalment perquè no se superi aquest volum màxim.

Els resultats dels mesuraments efectuats en els llinars de la superfície de l'activitat.

Els resultats reals dels mesuraments efectuats a una distància de dos metres dels límits de l'activitat o en la ubicació més desfavorable, que en cap cas poden superar els valors límit que s'indiquen en el quadre B1 de l'annex III.

Els resultats reals dels mesuraments en els espais interiors, en la ubicació més desfavorable, que han de respectar els valors límit que s'indiquen en el quadre B2 de l'annex III.

Els resultats reals dels mesuraments de les vibracions de les màquines instal·lades a l'obra en els espais confrontants o en la ubicació més desfavorable, que han de respectar els valors límit que es fixen en la taula C de l'annex III d'aquesta Ordenança.

Altres resultats aclaridors o d'interès per a l'estudi, mesurats d'acord amb una norma UNE, el document bàsic "DB-HR Protecció contra el soroll", aprovat pel Reial decret 1371/2007, o qualsevol altra norma similar.



AJUNTAMENT DE DEIÀ
ILLES BALEARS

El grau màxim que exigeix la normativa aplicable estatal, autonòmica o local per a la protecció del medi ambient contra la contaminació per emissió de renous i vibracions.

La signatura del responsable de l'activitat precedida de l'expressió Vist i plau, que dóna la conformitat a les mesures aplicades.

Les mesures s'han de prendre d'acord amb el protocol que s'estableix en l'annex IV d'aquesta Ordenança

3. L'activitat s'ha de dur a terme amb les portes i les finestres tancades, els elements de ventilació adequats i les mesures esmorteïdores necessàries per no superar els valors límit establerts.

4. La immissió sonora màxima dels televisors i dels equips de reproducció de so és de 65 dB(A) mesurats a un metre de distància de la font.

5. En el cas de les activitats de tipus 2, si no es pot limitar el regulador del volum d'emissió de renou dels televisors o equips música als valors límit d'immissió de renou, s'ha d'instal·lar un limitador registrador santomètric amb les característiques que s'estableixen en l'article 44 d'aquesta Ordenança, que garanteixi que a l'exterior i a l'interior dels locals o els habitatges contigus es respecten els valors límit d'immissió sonora que s'estableixen en el capítol III d'aquesta Ordenança.

Article 43

Requisits per a les activitats de tipus 3

1. Per a l'obertura d'activitats del tipus 3 és necessari que un tècnic competent elabori un estudi acústic específic, que s'ha d'incorporar al projecte d'activitats, si pertoca, relatiu a la justificació tècnica de la incidència real de l'activitat en l'entorn. L'estudi ha de descriure l'activitat que es pretén dur a terme, els equips que s'han d'instal·lar, la directivitat dels altaveus, l'angle d'abast de la font d'ona sonora, les característiques dels elements acústics, les mesures correctores i els plànols de situació a la zona ocupada i de les instal·lacions realment executades.

2. L'estudi acústic que s'indica en el punt anterior ha de contenir la informació mínima següent:

La identificació dels emissors acústics de l'activitat, inclosa la producció de renou de la veu humana, amb la valoració dels nivells màxims d'emissió de renou en l'origen. El renou procedent de les màquines i dels equips de reproducció musical s'han de justificar amb la documentació tècnica corresponent facilitada pel fabricant. En el cas que no es disposi d'aquesta documentació, s'ha d'aportar un certificat del tècnic competent que acrediti el nivell de renou emès enregistrat d'acord amb un procediment de mesuratge reconegut.



AJUNTAMENT DE DEIÀ
ILLES BALEARS

La valoració, mitjançant un mètode de solvència tecnicocientífica reconeguda, dels efectes additius dels emissors acústics identificats, que indiqui els nivells d'immissió acústica que produeix el conjunt d'emissors acústics.

La valoració, mitjançant un mètode de solvència tecnicocientífica reconeguda, que comprovi que els nivells de renou transmès al medi exterior i als locals, les activitats i els habitatges confrontants no superen els valors límit d'immissió que s'estableixen en aquesta Ordenança.

En el cas que sigui necessari aplicar mesures correctores i protectores, s'han de proposar les que es considerin més oportunes per no superar els valors límit d'immissió que s'estableixen en aquesta Ordenança.

En el cas que s'apliquin mesures correctores i protectores, s'han d'avaluar els nivells d'immissió, mitjançant un mètode de solvència tecnicocientífica reconeguda, al medi exterior i als locals, les activitats i els habitatges confrontants.

3. Quan s'hagin executat les instal·lacions, el tècnic o director competent ha d'estendre un certificat, que ha de formar part del certificat final d'activitat, si pertoca, que acrediti que es compleix aquesta Ordenança i la normativa sectorial aplicable. Així mateix, el certificat ha de contenir:

La potència acústica màxima que permet el limitador registrador sonomètric instal·lat a l'activitat. Aquest valor no ha de sobrepassar els valors límits d'immissió de renous i vibracions.

El resultat dels mesuraments efectuats en els lindars de la superfície de l'activitat.

Els resultats reals dels mesuraments efectuats a una distància de dos metres dels límits de l'activitat o en la ubicació més desfavorable, que han de respectar els valors límit que s'indiquen en el quadre B1 de l'annex III.

Els resultats reals dels mesuraments en els espais interiors o en la ubicació més desfavorable, que han de respectar els valors límit que s'indiquen en el quadre B2 de l'annex III.

Els resultats reals dels mesuraments de les vibracions de les màquines instal·lades a l'obra en els espais confrontants o en la ubicació més desfavorable, que han de respectar els valors límit que es fixen en la taula C de l'annex III d'aquesta Ordenança.

Altres resultats aclaridors o d'interès per a l'estudi, mesurats d'acord amb una norma UNE, el document bàsic "DB-HR Protecció contra el soroll", aprovat pel Reial decret 1371/2007, o qualsevol altra norma similar.

El valor límit que estableix la normativa aplicable estatal, autonòmica o local per a la protecció del medi ambient contra la contaminació per emissió de sorolls i vibracions.



AJUNTAMENT DE DEIÀ
ILLES BALEARS

La signatura del responsable de l'activitat precedida de l'expressió Vist i plau, que dóna la conformitat a les mesures aplicades.

Les mesures s'han de prendre d'acord amb el protocol que s'estableix en l'annex IV d'aquesta Ordenança

4. L'activitat, les instal·lacions i el comportament de les persones que hi participen han de respectar els valors límit d'immissió de renous i vibracions transmesos al medi ambient exterior i als locals contigus que s'indiquen en el capítol IV d'aquesta Ordenança.

5. L'activitat s'ha de dur a terme amb les portes i les finestres tancades, els elements de ventilació adequats i les mesures esmorteïdores necessàries per no superar els valors límit establerts. Així mateix, ha de disposar de doble porta amb molles de retorn i tancament hermètic, en posició tancada, o d'altres sistemes equivalents que garanteixin l'aïllament permanent de la façana en els moments d'entrada i sortida de públic.

6. Aquestes activitats estan obligades a instal·lar un limitador registrador sonomètric amb les característiques que s'estableixen en l'article 44 d'aquesta Ordenança que no permeti un nivell d'immissió interior superior a 100 dB(A).

7. Els controls inicials i periòdics han de certificar que s'apliquen les mesures atenuadores projectades que assegurin el compliment dels requeriments i dels valors límit d'immissió aplicables tant a l'exterior com a l'interior.

8. La instal·lació d'un limitador registrador no substitueix en cap cas l'aïllament mínim que ha de tenir l'establiment.

Article 44

Característiques del limitador registrador sonomètric per filtrar freqüències

1. Les activitats dels tipus 3, i les de tipus 2 quan pertoqui, han de disposar d'un sistema limitador dels equips de reproducció o amplificació per controlar el renou emès que:

Permeti programar els límits d'immissió a l'interior de l'activitat i a l'habitatge més exposat o a l'exterior de l'activitat per a tots els períodes horaris.

Disposi d'un micròfon extern que reculli el nivell sonor dins el local. Aquest dispositiu ha d'estar calibrat amb l'equip electrònic per detectar possibles manipulacions i se n'ha de poder verificar el funcionament correcte amb un sistema de calibratge.

Permeti programar horaris d'emissió musical diferents per a cada dia de la setmana (hora d'inici i hora d'acabament) i introduir horaris extraordinaris per a festivitats determinades.

Restringeixi l'accés a la programació d'aquests paràmetres als tècnics municipals autoritzats, mitjançant sistemes de protecció mecànics o electrònics.

Guardi un historial en què aparegui el dia i l'hora en què es fan fer les darreres programacions.



AJUNTAMENT DE DEIÀ
ILLES BALEARS

Emmagatzemi, en un suport físic estable, durant un mes com a mínim, els nivells sonors (nivell de pressió sonora continu equivalent amb ponderació freqüencial A) i les possibles manipulacions amb una periodicitat programable entre 5 i 15 minuts.

Emmagatzemi les possibles manipulacions tant de l'equip musical com de l'equip de limitació en una memòria interna.

Permeti detectar altres fonts que puguin funcionar de manera paral·lela.

Disposi d'un sistema de precintament de les connexions i del micròfon.

Disposi d'un sistema que impedeixi la reproducció musical i audiovisual en el cas que l'equip limitador es desconnecti de la xarxa elèctrica o del sensor.

Permeti, als serveis municipals o a les empreses acreditades per l'Ajuntament, accedir a l'emmagatzematge informàtic dels registres, si és possible de manera telemàtica.

Permeti el filtratge per bandes de freqüència d'octaves mitjançant un sensor integrador mitjanador.

2. El volum màxim d'emissió que permetin aquests dispositius ha d'assegurar que, d'acord amb l'aïllament acústic real de què disposi el local en què s'exerceix l'activitat, es compleixin els límits de transmissió sonora a l'exterior i l'interior de locals acústicament afectats que s'estableixen en el capítol IV d'aquesta Ordenança.

Article 45

Protecció contra el renou d'impacte

En els locals en els quals, per les característiques pròpies de l'activitat, es produeixin de manera sistemàtica renous d'impacte sobre el sòl, s'han d'adoptar les mesures correctores adequades d'aïllament acústic contra el renou d'impacte aplicables als recintes protegits, d'acord amb el que s'estableix per complir les exigències bàsiques de protecció contra el renou (HR) que s'indiquen en l'article 14 del Reial decret 314/2006, de 17 de març, pel qual s'aprova el Codi tècnic de l'edificació. Tal com s'indica en aquest Reial decret, per justificar el compliment de l'exigència bàsica es poden adoptar solucions tècniques basades en el document bàsic DB HR "Protecció contra el soroll", o bé solucions alternatives equivalents al DB HR.

Article 46

Mesures de protecció contra les vibracions

Els equips, les màquines, els conductes de fluids o d'electricitat i qualsevol altre element generador de vibracions s'han d'instal·lar i mantenir amb les precaucions necessàries perquè els nivells sonors que transmeten en el funcionament siguin els més baixos possibles i no superin els valors límit



AJUNTAMENT DE DEIÀ
ILLES BALEARS

d'immissió que s'estableixen en l'article 17 d'aquesta Ordenança, fins i tot dotant-los d'elements elàstics separadors o de bancada antivibradora independent si és necessari.

Capítol IX

Normes específiques per a vehicles de motor i ciclomotors

Article 47

Vehicles de motor i ciclomotors

1. Els propietaris i els usuaris de qualsevol tipus de vehicle de motor o ciclomotor ha de mantenir en bones condicions de funcionament els elements susceptibles de produir molèsties per renous a fi que l'emissió acústica del vehicle no excedeixi els valors límit d'emissió que s'estableixen en l'annex V. Especialment, aquest usuaris no poden:

Fer ús del dispositiu acústic (clàxon) en tot el terme municipal, excepte en cas de perill immediat d'accident i sempre que l'avís no es pugui fer per cap altre mitjà.

Forçar les marxes dels vehicles produint renous molestos, com ara accelerar innecessàriament o forçar el motor en circular per pendants.

Utilitzar dispositius que puguin anul·lar o reduir l'acció del silenciador o circular amb vehicles amb el silenciador incomplet, inadequat o deteriorat, produint un renou innecessari.

Fer voltes innecessàriament a les illes d'habitatges, accelerar, virar o derrapar, com també produir qualsevol altre renou per l'ús inadequat del vehicle que molesti els veïnats, tant si es fa en un espai públic com privat.

Fer funcionar els equips de música a un volum superior a 60 dB(A).

Durant el període nocturn, estacionar vehicles en els quals resten en funcionament equips de refrigeració o similars, com ara camions frigorífics, a zones urbanitzades d'ús residencial.

2. L'Ajuntament podrà dur a terme controls dels nivells d'emissió sonora dels vehicles de motor i ciclomotors, complementaris als de les inspeccions tècniques de vehicles, d'acord amb el procediment que s'estableix en l'annex V d'aquesta Ordenança.

En aquests controls es comprovarà, entre d'altres aspectes, que els tubs d'escapament instal·lats són els homologats i estan en bones condicions d'ús. Si no és així, el titular del vehicle no el pot fer circular pel municipi mentre no els hagi substituït per dispositius homologats.

3. No es poden conduir vehicles de motor de manera que provoquin renous innecessaris o molestos o superin els valors que s'estableixen en l'annex V d'aquesta Ordenança.



Article 48

Vehicles destinats als serveis d'urgències

1. Els conductors dels vehicles destinats als serveis d'urgències són responsables d'utilitzar els dispositius de senyalització acústica d'emergència en els serveis d'urgència extrema i quan la senyalització lluminosa no sigui suficient.

2. Queden exempts de complir el que s'estableix en l'apartat anterior, els vehicles en servei dels cossos i forces de seguretat i de la policia municipal, del servei d'extinció d'incendis i salvament i altres vehicles destinats a serveis d'urgència autoritzats degudament. No obstant això, aquests vehicles queden subjectes a les prescripcions següents:

Han de disposar d'un mecanisme de regulació de la intensitat sonora dels dispositius acústics que la redueixi a uns nivells compresos entre 70 i 90 dB(A), segons la velocitat del vehicle, mesurada a tres metres de distància.

Han de limitar l'ús dels dispositius de senyalització acústica d'emergència als casos de necessitat i quan la senyalització lluminosa no sigui suficient.

Capítol X

Procediment d'inspecció i control i règim sancionador

Article 49

Denúncies

1. La denúncia dóna lloc a actuacions d'inspecció i control per comprovar la veracitat dels fets denunciats i, si escau, incoar l'expedient sancionador que correspongui.

2. La denúncia, que pot ser verbal o escrita, ha de contenir, com a mínim, l'activitat, la relació veïnal o l'actuació demandada i l'horari i la ubicació concreta en què s'ha produït.

Article 50

Inspecció

1. Exerceixen l'actuació inspectora, els funcionaris designats a aquest efecte que disposin de l'acreditació tècnica que s'indica en l'article 53.4 de la Llei 1/2007, els quals tenen la condició d'agents de l'autoritat. En conseqüència, d'acord amb la legislació vigent, poden accedir a les instal·lacions o dependències tant de titularitat pública com privada. Per accedir als domicilis privats, han de disposar prèviament de l'autorització judicial que correspon.

2. El responsable i el titular de la font emissora resten obligats a permetre l'accés dels agents de l'autoritat a l'activitat perquè hi duguin a terme la visita d'inspecció, i a posar en funcionament les fonts emissores en la manera que



se'ls indiqui, perquè en puguin mesurar el renou i fer-hi les comprovacions necessàries.

3. Els conductors de vehicles de motor estan obligats a facilitar la comprovació dels nivells d'emissió sonora del vehicle als agents de la policia.

Article

51

Funció dels inspectors

El personal designat per dur a terme les inspeccions té, entre d'altres, les funcions següents:

Accedir, havent-se identificat prèviament i amb les autoritzacions que corresponguin, si n'és el cas, a les instal·lacions, les màquines, les activitats o els àmbits generadors o receptors de fonts de contaminació acústica.

Requerir la informació i la documentació administrativa que autoritzi les activitats i les instal·lacions objecte de la inspecció.

Prendre les mesures i avaluar i controlar el compliment de les disposicions vigents i les condicions de l'autorització que tinguin les instal·lacions, les màquines, les activitats o els comportaments.

Aixecar acta de les actuacions que s'han dut a terme en l'exercici de les funcions pròpies.

Proposar les mesures de caràcter preventiu o cautelar que prevegi aquesta Ordenança o la legislació sectorial aplicable.

Article 52

Acta de la inspecció

1. De les comprovacions efectuades en el moment de la inspecció s'ha aixecar una acta, una còpia de la qual s'ha de lliurar a la persona titular o responsable de l'activitat, la indústria, el vehicle o el domicili que s'ha inspeccionat. L'acta pot donar lloc a la incoació de l'expedient sancionador corresponent.

2. En el cas dels vehicles de motor i ciclomotors, el resultat de la inspecció ha de constar a l'acta.

Article 53

Règim sancionador

S'aplica el règim sancionador que es preveu en el títol V de la Llei 1/2007, sense perjudici de les disposicions del capítol IV de la Llei 37/2003.

No obstant això, es poden aplicar mesures cautelars a les activitats, les instal·lacions i els establiments subjectes a la Llei 16/2006, de 17 d'octubre, de règim jurídic de llicències integrades d'activitats de les Illes Balears, d'acord amb l'article 123 d'aquesta Llei.



AJUNTAMENT DE DEIÀ
ILLES BALEARS

Així mateix, es poden aplicar mesures cautelars en el cas de les relacions veïnals, d'acord amb l'Ordenança per a la convivència ciutadana, sempre que les prevegi una norma de rang legal.

Disposició addicional

Modificació dels procediments de mesurament i avaluació

En previsió dels avenços tecnològics o l'aprovació de noves normes, els procediments de mesurament i avaluació que s'estableixen en aquesta Ordenança poden ser modificats a partir d'una proposta aprovada en el Ple municipal.

Disposició transitòria única

Activitats, obres i edificacions en funcionament o per a les quals ja s'ha sol·licitat la llicència

Les activitats, obres i edificacions en funcionament o per a les quals ja s'ha sol·licitat la llicència, disposen d'un termini de dotze mesos per adaptar-se a aquesta Ordenança, termini que es pot prorrogar mitjançant una resolució de la Batllia, amb l'aprovació prèvia d'un pla de mesures per minimitzar l'impacte acústic.

Disposició derogatòria

Queden derogades totes les disposicions municipals del mateix rang que aquesta Ordenança, o d'un rang inferior, que siguin incompatibles amb el que estableix aquesta norma, s'hi oposin o ho contradiguin.

Disposició final

Entrada en vigor

Aquesta Ordenança entra en vigor l'endemà d'haver estat publicada en el *Butlletí Oficial de les Illes Balears*.

Deià, 2 de gener de 2015

La batlessa,

Magdalena López Vallespir

Annex

I

Classificació i zonificació municipal de les àrees acústiques

La classificació i la zonificació municipal de les àrees acústiques s'han de fer seguint els criteris per determinar la inclusió d'un sector del territori en un dels tipus d'àrees acústiques que s'estableixen en l'annex V del Reial decret 1367/2007, que són les següents:



AJUNTAMENT DE DEIÀ
ILLES BALEARS

Zonificació	Classificació ¹	Ús predominant
Zona I (de silenci)	E	Sanitari, docent, cultural
Zona II (lleugerament renouera)	A	Residencial – Casc Antic
Zona III (tolerablement renouera)	D	Residencial i Terciari – Zona Extensiva
Zona IV (renouera)	C	Sòl de tipus recreatiu i/o d'espectacles
Zona V (accentuadament renouera)	B	Industrial
Zona VI (especialment renouera)	F	Sistemes generals d'infraestructures del transport i d'altres equipaments públics
Zona VII	G	Espais naturals d'especial protecció contra la contaminació acústica

¹Segons la Llei 1/2007

A. Sector del territori amb predomini de sòl d'ús residencial a la zona urbanística segons NNSS denominada Casc Antic: es tracta d'àrees lleument renoueres i zones de considerable sensibilitat acústica, que requereixen una protecció alta contra el renou.

B. Sector del territori amb predomini de sòl d'ús industrial: zones de baixa sensibilitat acústica, que requereixen menor protecció contra el renou. En el cas de Fornalutx ni hi ha un sector específicament d'ús industrial.

C. Sector del territori d'ús recreatiu i/o d'espectacles: es tracta àrees tolerablement renoueres o zones de sensibilitat acústica moderada, que requereixen una protecció mitjana contra el renou. Es concentra a la zona del poliesportiu i, en ocasions puntuals, a la Plaça d'Espanya, ja que s'hi inclouen els espais destinats a recintes firals temporals, llocs de reunió a l'aire lliure, espectacles i exhibicions de qualsevol tipus, especialment d'activitats esportives de competició amb assistència de públic, etc.

D. Sector del territori amb predomini de sòl d'ús terciari distint del que preveu la lletra anterior. És a dir, es tracta de la zona urbanística segons NNSS denominada "Extensiva" amb usos residencial i terciari, com ara hotels, restaurants, oficines i comerços, i incloent-hi les àrees d'estacionament d'automòbils que els són pròpies.

E. Sectors del territori amb predomini de sòl d'ús sanitari, docent i cultural: àrees de silenci o zones d'alta sensibilitat acústica, que requereixen una



AJUNTAMENT DE DEIÀ
ILLES BALEARS

protecció especial contra el renou. En el cas de Fornalutx, els usos assistencials, sanitaris, docents i culturals estan integrats dins les zones A i D.

F. Sectors del territori afectats a sistemes generals d'infraestructures de transport o altres equipaments públics que els reclamin: àrees especialment renoueres i zones de sensibilitat acústica nul·la on s'ubiquen els sectors del territori afectats per servituds sonores a favor d'infraestructures de transport (per carretera, ferroviàries, portuàries i aèries) i àrees d'espectacles a l'aire lliure. En el cas de Fornalutx, no n'hi ha.

G. Espais naturals que requereixen una protecció especial contra la contaminació acústica: àrees de silenci o zones d'alta sensibilitat acústica on s'ubiquen els sectors del territori d'espais protegits, que requereixen una defensa especial contra el renou.

S'hi inclouen les categories que defineix la Llei 5/2005, de 26 de maig, per a la conservació dels espais de rellevància ambiental, com també els llocs de la xarxa ecològica europea Natura 2000.

Annex II

Objectius de qualitat acústica

Aquest annex s'aplica al conjunt d'emissors que incideixen a les zones de sensibilitat acústica delimitades segons la capacitat acústica del territori que s'estableixen en els mapes de renous.

El mapa de renous municipal classifica acústicament les zones del territori i els valors límit d'immissió d'acord amb les zones de sensibilitat acústica.

Taula A. Objectius de qualitat acústica per a renous aplicables a àrees urbanitzades existents

<i>Tipus d'àrea acústica</i>			<i>Índex de renous dB(A)</i>		
			<i>L_d</i>	<i>L_e</i>	<i>L_n</i>
I	E	Sanitari, docent, cultural	60	60	50
II	A	Residencial – Casc Antic	65	65	55
III	D	Residencial i Terciari – Zona Extensiva	70	70	65
IV	C	Terciari amb predomini de sòl de tipus recreatiu i/o d'espectacles	73	73	63
V	B	Industrial	75	75	65
VI	F	Sistemes generals d'infraestructures del transport i d'altres equipaments públics ¹	(2)	(2)	(2)
VII	G	Espais naturals d'especial protecció contra la contaminació acústica	(3)	(3)	(3)



AJUNTAMENT DE DEIÀ
ILLES BALEARS

¹En aquests sectors del territori s'han d'adoptar les mesures adequades de prevenció de la contaminació acústica, en particular mitjançant l'aplicació de les tecnologies de menor incidència acústica entre les millors tècniques disponibles, d'acord amb l'apartat a de l'article 18.2 de la Llei 37/2003.

²En el límit perimetral d'aquests sectors del territori no s'han de superar els objectius de qualitat acústica per renou aplicables a la resta d'àrees acústiques contigües.

³Els índexs de renou corresponents als espais naturals d'especial protecció es regulen, si n'és el cas, en la normativa aplicable específica.

Els objectius de qualitat acústica aplicables a les àrees acústiques es refereixen a una altura de quatre metres.

Taula A0. Objectius de qualitat acústica per a renous aplicables a nous desenvolupaments urbanístics

Tipus d'àrea acústica			Índex de renous dB(A)		
			L _d	L _e	L _n
I	E	Sanitari, docent, cultural	55	55	45
II	A	Residencial – Casc Antic	60	60	50
III	D	Residencial i Terciari – Zona Extensiva	65	65	60
IV	C	Terciari amb predomini de sòl de tipus recreatiu i d'espectacles	68	68	58
V	B	Industrial	70	70	60
VI	F	Sistemes generals d'infraestructures del transport i d'altres equipaments públics que els reclamin ¹			
VII	G	Espais naturals d'especial protecció contra la contaminació acústica	(3)	(3)	(3)

³Els índexs de renou corresponents als espais naturals d'especial protecció es regulen, si n'és el cas, en la normativa aplicable específica.

Els objectius de qualitat acústica aplicables a les àrees acústiques es refereixen a una altura de quatre metres.

Els objectius de qualitat acústica que s'estableixen en les taules A i A0 es consideren assolits quan, dels valors mesurats d'acord amb els procediments que s'estableixen en l'annex IV, la mitjana anual no supera els valors que es fixen en aquestes taules, i el 97 % de tots els valors diaris durant el període d'un any no els supera en 3 dB.



AJUNTAMENT DE DEIÀ
ILLES BALEARS

El període d'avaluació és d'un any. A l'efecte de calcular mitjanes a llarg termini, un any correspon a l'any considerat per a l'emissió de so i a un any mitjà pel que fa a les circumstàncies meteorològiques.

Per determinar el nivell d'avaluació, s'ha de tenir en compte el so incident, és a dir, no s'ha de tenir en compte el so reflectit en el parament vertical mateix. El valor del nivell d'avaluació L_{Af} s'ha d'arrodonir incrementant-lo en 0,5 dB(A), i s'ha de prendre la part entera com a valor resultant.

Taula B. Objectius de qualitat acústica aplicables per a renous a l'espai interior habitable d'edificis destinats a habitatges i a usos residencials, hospitalaris, educatius o culturals

Ús de l'edifici	Tipus de recinte	Índex de renou dB(A)		
		L_d	L_e	L_n
Residencial	Zones d'estada	45	45	35
	Dormitoris	40	40	30
Centre de Salut	Zones d'estada	45	45	35
	Dormitoris	40	40	30
Educatiu o cultural	Aules	40	40	40
	Sales de lectura	35	35	35

Els objectius de qualitat acústica aplicables en l'espai interior es refereixen a una altura d'1,2 a 1,5 metres.

Els objectius de qualitat acústica que s'estableixen en la taula B es consideren assolits quan, dels valors obtinguts d'acord amb els procediments que s'estableixen en l'annex IV, la mitjana anual no supera els valors que es fixen en aquesta taula, i el 97 % de tots els valors diaris durant el període d'un any no els supera en 3 dB.

El període d'avaluació és d'un any. A l'efecte de calcular mitjanes a llarg termini, un any correspon a l'any considerat per a l'emissió de so i a un any mitjà pel que fa a les circumstàncies meteorològiques.

Per determinar el nivell d'avaluació, s'ha de tenir en compte el so incident, és a dir, no s'ha de tenir en compte el so reflectit en el parament vertical mateix. El valor del nivell d'avaluació L_{Af} s'ha d'arrodonir incrementant-lo en 0,5 dB(A), i s'ha de prendre la part entera com a valor resultant.

Taula C. Objectius de qualitat acústica per a vibracions aplicables a l'espai interior habitable d'edificis destinats a habitatges i usos residencials, hospitalaris, educatius o culturals

Tipus d'àrea acústica	Índex de vibració L_{aw}
Habitatge o ús residencial	75
Centre de Salut	72
Educatiu o cultural	72



Annex III

Valors límit d'immissió de renou

Taula A1. Valors límit d'immissió de renou aplicables a noves infraestructures del tipus viari, ferroviari i aeroportuari

Tipus d'àrea acústica			Índex de renous dB(A)		
			L _d	L _e	L _n
I	E	Sanitari, docent, cultural	55	55	45
II	A	Residencial – Casc Antic	60	60	50
III	D	Residencial i Terciari – Zona Extensiva	65	65	55
IV	C	Terciari amb predomini de sòl de tipus recreatiu i d'espectacles	68	68	58
V	B	Industrial	70	70	60

Taula A2. Valors límit màxims d'immissió de renou aplicables a infraestructures del tipus viari, ferroviari i aeroportuari

Tipus d'àrea acústica			Índex de renous màxim L _{Amax} dB(A)
I	E	Sanitari, docent, cultural	80
II	A	Residencial – Casc Antic	85
III	D	Residencial i Terciari – Zona Extensiva	88
IV	C	Terciari amb predomini de sòl de tipus recreatiu i d'espectacles	90
V	B	Industrial	90

Taula B1. Valors límit d'immissió de renou transmès al medi ambient exterior

Tipus d'àrea acústica			Índex de renous dB(A)		
			L _{k,d}	L _{k,e}	L _{k,n}
I	E	Sanitari, docent, cultural	50	50	40
II	A	Residencial – Casc Antic	55	55	45
III	D	Residencial i Terciari – Zona Extensiva	60	60	50
IV	C	Terciari amb predomini de sòl de tipus recreatiu i d'espectacles	63	63	53
V	B	Industrial	65	65	55

Taula B2. Valors límit de renou transmès a l'espai interior



AJUNTAMENT DE DEIÀ
ILLES BALEARS

Ús de l'edifici	Tipus de recinte	Índex de renou dB(A)		
		L _{k,d}	L _{k,e}	L _{k,n}
Residencial	Estances	40	40	30
	Dormitoris	35	35	25
Centre de Salut	Estances	40	40	30
	Dormitoris	35	35	25
Educatiu	Aules	35	35	35
	Despatxos. Sales de lectura i estudi	30	30	30
Establiments d'allotjament turístic	Estances d'us col·lectiu	45	45	45
	Dormitoris	35	35	30
Cultural	Cines, teatres, sales de concerts, conferències i exposicions	30	30	30
Administratiu o d'oficines	Despatxos professionals	35	35	35
	Oficines	40	40	40
D'oferta complementària	Restaurants, bars, cafeteries	50	50	50
Comercial	Locals comercials	50	50	50
Industrial	Locals industrials i magatzems	55	55	55

Qualsevol instal·lació, establiment, activitat o comportament ha de respectar els valors límit d'immissió de renou transmès a l'espai interior receptor, segons el tipus d'àrea acústica receptora, que s'indiquen en el quadre B2 de l'annex III d'aquesta Ordenança. Aquesta taula és vàlida tant per a fonts ubicades en espais interiors confrontants com per a fonts ubicades en el medi ambient exterior.

Taula C. Valors límit per a vibracions aplicables a l'espai interior habitable d'edificis destinats a habitatges o usos residencials, hospitalaris, educatius i culturals

Ús de l'edifici	Índex de vibració L_{aw} dB (A)
Residencial	75
Centre de Salut	72
Educatiu o cultural	72
Establiments d'allotjament turístic	78
Oficines	84
Comerços i magatzems	90
Indústria	97

Es considera que es respecten els valors límit d'immissió de vibracions que s'estableixen en aquest annex quan els nivells d'avaluació de les vibracions estacionàries no superen els valors límit que s'hi estableixen i les vibracions



transitòries només les superen, si n'és el cas, en 5 dB(A) com a màxim, fora del període nocturn -que comprèn de les 23 a les 8 hores- i de manera que la suma dels esdeveniments que superen els valors límit, comptabilitzats com una unitat si l'excés no els supera en 3 dB(A) i com a tres unitats si els supera, sigui inferior a 9.

Annex IV

Determinació i avaluació dels nivells d'immissió del renou i les vibracions

1. Àmbit d'aplicació

Aquest annex s'aplica a la determinació dels nivells d'immissió corresponents als annexos II i III.

1. Procediment per determinar els nivells d'immissió de renou

S'ha d'aplicar el procediment que s'estableix en l'apartat A de l'annex IV del Reial decret 1367/2007.

2. Procediment per determinar els nivells d'immissió de vibracions

S'ha d'aplicar el procediment que s'estableix en l'apartat B de l'annex IV del Reial decret 1367/2007.

Annex V

Valors límit d'emissió de renou dels vehicles de motor i dels ciclomotors

1. Àmbit d'aplicació

Aquest annex és aplicable a l'emissió sonora dels vehicles de motor i els ciclomotors en circulació mesurada amb el vehicle aturat.

2. Valors límit d'emissió

El valor límit d'emissió sonora d'un vehicle de motor en circulació s'obté sumant

4 dB(A) al nivell d'emissió sonora que figura a la fitxa d'homologació del vehicle, que correspon a l'assaig amb el vehicle aturat.

Si la fitxa de característiques d'un vehicle, per l'antiguitat o per altres raons, no indica el nivell d'emissió sonora per a l'assaig amb el vehicle aturat, l'Administració competent en l'homologació i la inspecció tècnica de vehicles l'ha de facilitar d'acord amb les bases de dades pròpies o l'ha de determinar, una vegada ha comprovat que el vehicle és en perfecte estat de manteniment, d'acord amb el mètode de mesurament que s'estableix en el procediment d'homologació aplicable al vehicle, segons la reglamentació vigent. En el cas de no poder determinar el nivell de renou admissible per vehicle, aquest no pot superar els 90 dB(A).



AJUNTAMENT DE DEIÀ
ILLES BALEARS

3. Compliment

Es considera que es respecten els valors límit d'emissió quan el valor determinat no supera els valors que s'estableixen en aquest annex.

4. Determinació del nivell d'emissió

El nivell d'emissió es determina mesurant el renou del vehicle aturat segons els mètodes que s'estableixen, per als vehicles de quatre rodes o més, en la Directiva 96/20/CE de la Comissió, de 27 de març de 1996, per la qual s'adapta al progrés tècnic la Directiva 70/157/CEE del Consell, relativa a l'aproximació de les legislacions dels Estats membres sobre el nivell sonor admissible i el dispositiu d'escapament dels vehicles de motor, i per als vehicles de dues o tres rodes, ciclomotors i quadricicles lleugers i pesants, en la Directiva 97/24/CEE del Consell, de 17 de juny de 1997, relativa a determinats elements o característiques dels vehicles de motor de dues o tres rodes, o les que les substitueixin.

1. Condicions de mesurament

Abans de començar els mesuraments, s'ha de comprovar que el motor del vehicle és a la temperatura normal de funcionament i que el comandament de la caixa de canvis és en punt mort. Si el vehicle disposa de ventiladors amb comandament automàtic, no es pot intervenir sobre aquests dispositius mentre es mesura el nivell sonor.

S'ha d'accelerar el motor progressivament fins a arribar al règim de referència, en revolucions per minut, que figura en la fitxa d'homologació del vehicle o en la targeta d'inspecció tècnica de vehicles, i seguidament, de sobte, s'ha de deixar l'accelerador en l'estat de ralenti.

El nivell sonor s'ha de mesurar durant un període de funcionament en què el motor es mantingui breument en un règim de gir estabilitzat i durant tot el període de desacceleració.

2. Condicions mínimes de l'àrea on es mesura el nivell de renou

L'àrea on es mesura el nivell del renou no ha d'estar subjecta a pertorbacions acústiques importants. Són especialment adequades les superfícies planes recobertes de formigó, asfalt o qualsevol altre revestiment dur, que tinguin un grau de reflexió alt.

La zona ha de tenir la forma d'un rectangle al voltant del vehicle, sense cap objecte important a l'interior, els costats del qual siguin a tres metres com a mínim dels extrems d'aquest.

El nivell de renou residual ha de ser, com a mínim, 10 dB(A) inferior al nivell sonor del vehicle que s'avalua.

3. Posició dels instruments de mesuraments



AJUNTAMENT DE DEIÀ
ILLES BALEARS

La posició de l'instrument de mesurament s'ha de situar d'acord amb les figures que es mostren i respectant els condicionants que s'indiquen a continuació:

- Distància al dispositiu d'escapament: 0,5 m
Altura mínima: > 0,2 m
Orientació de la membrana del micròfon: 45° en relació amb el pla vertical en què s'inscriu la direcció de sortida dels gasos d'escapament

Figura 1. Posició de l'instrument de mesurament en ciclomotors, motocicletes i quadricicles

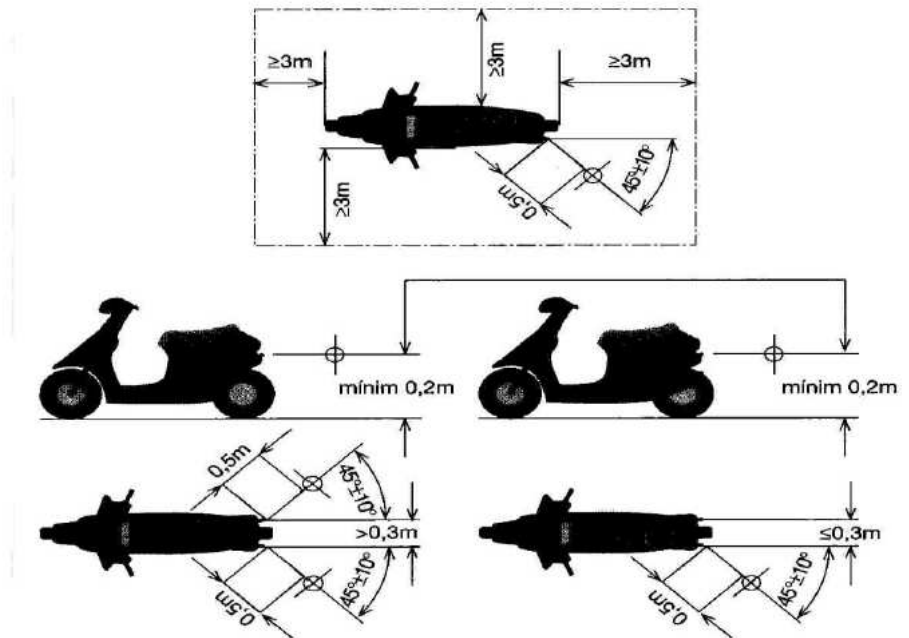



AJUNTAMENT DE DEIÀ
ILLES BALEARS

Figura 2. Posició de l'instrument de mesurament en vehicles automòbils

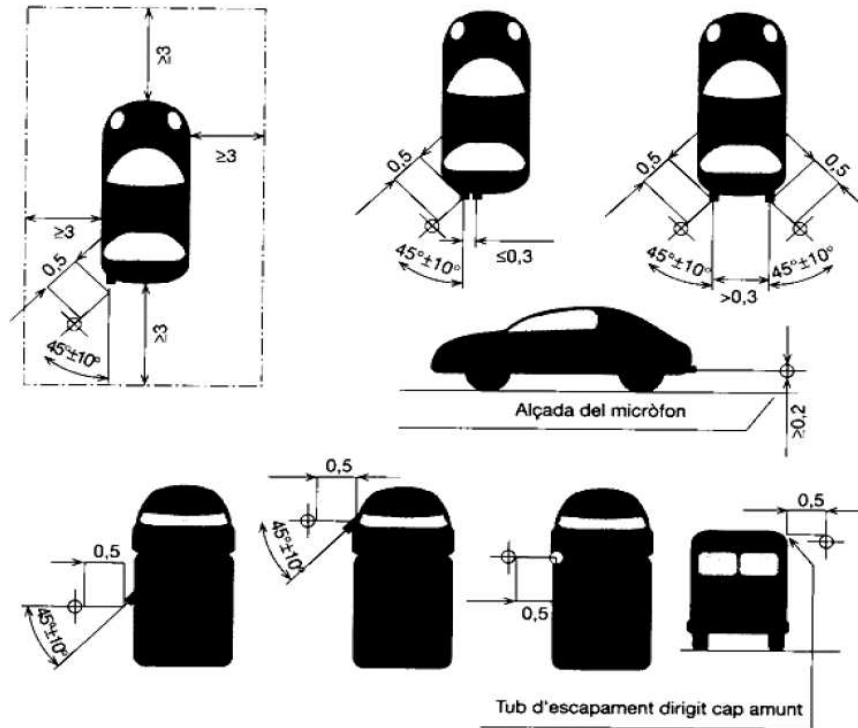

El valor del nivell L_{AFmax} s'ha d'arrodonir amb l'increment de 0,5 dB(A), i s'ha de prendre la part entera com a valor resultant.

S'han de prendre tres mesures com a mínim. La mesura es considera vàlida quan la diferència entre els valors extrems de tres mesures preses una darrera l'altra és menor o igual a 3 dB(A).

Per a ciclomotors de dues rodes, el nivell d'emissió és la mitjana aritmètica dels tres valors que compleixin aquesta condició.

Per als altres vehicles, el nivell d'emissió sonora és el valor més alt dels tres mesuraments.

Sotmès a votació, el Ple per unanimitat dels membres presents **ACORDA:**

PRIMER- Aprovar inicialment l'Ordenança reguladora del soroll i les vibracions de Deià.

SEGON- Publicar l'acord en el BOIB i obrir un període d'exposició pública perquè els interessats puguin presentar les al·legacions que estimin oportunes.



AJUNTAMENT DE DEIÀ
ILLES BALEARS

6- PRECS I DEMANES.

1- El portaveu de l'oposició, el Sr. Lluís Apesteguia, intervé exposant que el el Tribunal de Justícia de la Unió Europea ha emès una sentència en què declara incompatible amb la legislació comunitària el "cèntim sanitari" sobre els hidrocarburs. Aquest tribunal diu que els 13.000 milions d'euros que les administracions (Estat espanyol i CA de les Illes Balears) varen ingressar amb l'impost han de ser reemborsats, essent aquest dictamen vinculant. Aquesta sentència té caràcter retroactiu i podrà sol·licitar-se la devolució de l'impost entre l'entrada en vigor de la Llei 24/2001, de 27 de desembre, es a dir, 1 de gener de 2002 i l'eliminació del mateix, que es va produir amb data 31 de desembre de 2012. L'instrument jurídic seria una reclamació d'ingressos indeguts entre març de 2010 fins desembre de 2012 (anys no prescrits) i a través d'una reclamació patrimonial per a les quantitats de 2002 fins febrer 2010. Per tant, aquest ajuntament també hauria de fer els càlculs i reclamacions pertinents per tal de recuperar el màxim del diners defraudats amb el "cèntim sanitari".

Té previst l'equip de govern demanar el càlcul i la demanda d'aquesta quantitat?

La Sra. Batlessa es compromet a calcular la quantitat a la qual ascendeix a fi de veure si mereix la pena reclamar-ho. Diu que faran el càlcul i els hi faran arribar per a prendre la decisió.

2- El regidor de l'oposició continua dient que el propietari del xalet de la Torre de Sa Pedrissa ha posat filferro per impedir l'accès a la pesquera del Banc; aquests viaranys no es varen incloure al catàleg de camins perquè eren massa estrets, però són igualment d'ús immemorial i patrimoni immaterial dels deianencs.

Es pot avisar a la propietat que aquest caminó s'ha emprat durant generacions per accedir a la pesquera, per a què habiliti un pas?

La Sra. Batlessa diu que ho comunicaran als propietaris.



AJUNTAMENT DE DEIÀ
ILLES BALEARS

3- El regidor d'Agrupació Deià demana en quin punt està la resolució de les demandes veïnals de son Coll, perquè al pressupost no hi ha cap previsió de despesa.

La Batlessa respon que estan pendents del Consell, ja que el lloc on el propietari dels terrenys estaria disposat a deixar fer l'aparcament (i fossa sèptica) és fora del nucli i en espai protegit.

5- El 2015 és el 700 aniversari de la mort de Ramon Llull, personatge universal amb una vicnulació directa amb la nostra comarca a través de Miramar.

Té pensat l'Ajuntament qualche acte per a commemorar aquesta efemèride?

La Batlessa explica que estan a l'espera de veure que fan les altres institucions com el Cosell. Tenen pensat fer alguna cosa i es comprometen a això, però encara no hi ha gens preparat

6- El regidor explica que diversos veïnats els hi han plantejat la següent pregunta: per què no s'ha aprofitat l'aixecament de l'aparcament de can Borino per fer-hi un dipòsit d'aigua davall?

La Batlessa respon que és perquè la normativa no ho permet.

7- Té notícies l'Ajuntament sobre el calendari de la retirada de les "uralites" d'amiant de l'IES Guillem Colom Casanovas? Al març varen assegurar que seria imminent i encara no n'hem sabut res.

La Batlessa diu que no, però que insistiran a la Conselleria.

8- Té previst l'Ajuntament cap iniciativa per a afrontar la restauració dels escars degradats de sa Cala, que ens va anunciar que es duria a terme en anys successius?

La Batlessa respon que ja hi ha projecte para recuperar-los però que estan pendents de les concessions per part de Costes.



AJUNTAMENT DE DEIÀ
ILLES BALEARS

Finalment, el portaveu de l'oposició també parla de la necessitat de recuperar la Cala, abocant restes naturals i controlades al Torrent. La Batlessa explica que hi ha acord en aquest tema, i se sol·licitarà un informe geològic per a donar suport a la seva petició davant Recursos Hídrics.

I no havent-hi més assumptes que tractar, i sent les 11:00 hores, per la Sra. Batlessa es declara finalitzada la sessió estenent la present acta, del contingut de la qual como a Secretaria dono fe.

Vist-i-Plau,
La Batlessa,
Magdalena López Vallespir

La Secretària,
Margarita Marqués Moyá